

# Inst nt™

## VORTEX™ MINI

2 LITRE AIR FRYER



### Getting started guide

- 2 Important safeguards
- 6 Product, parts and accessories
- 7 Get started
- 9 Control panel
- 12 Cooking
- 13 Care, cleaning and storage
- 14 Warranty
- 16 Contact



# IMPORTANT SAFEGUARDS

(Yes, we have to)

At Instant Brands™ your safety always comes first. The Instant™ Vortex™ family was designed with your safety in mind, and we mean business. Visit [instantpot.co.uk](https://instantpot.co.uk) to learn about this appliance's safety mechanisms.

When using electrical appliances, basic safety precautions should always be followed:

- 01** READ ALL INSTRUCTIONS, SAFEGUARDS, AND WARNINGS BEFORE OPERATING THE APPLIANCE. FAILURE TO FOLLOW THESE SAFEGUARDS AND INSTRUCTIONS MAY RESULT IN INJURY AND/OR PROPERTY DAMAGE.
- 02** The appliance's outer surfaces may become hot during use. DO NOT touch hot surfaces. Only use the air fryer basket handle to lift and carry the air fryer basket. Wear proper hand protection when handling hot components. Extreme caution must be used when moving the appliance. Let the appliance cool to room temperature before handling or moving.
- 03** **⚠ CAUTION** To protect against the risk of electrical shock, DO NOT immerse power lead, plug, or the appliance in water or other liquid.
- 04** DO NOT rinse the appliance under tap.
- 05** The cooking chamber contains electrical components. To avoid electrical shock, DO NOT put liquid of any kind into the cooking chamber.
- 06** This appliance is NOT to be used by children or by persons with reduced physical, sensory, or mental capabilities. Close supervision is necessary when this appliance is used near children and these individuals. Children should not use or play with this appliance.
- 07** Turn off and unplug when not in use, as well as before adding or removing parts or accessories, and before cleaning. To turn off, press **Cancel**. To unplug, grasp the plug and pull from the socket. NEVER pull from the power lead.
- 08** Avoid making contact with moving parts.
- 09** Inspect the appliance and power lead regularly. DO NOT operate any appliance with a damaged lead or plug or after the appliance malfunctions, or is dropped or damaged in any manner. For assistance, contact the Customer Care Team at [support@instantpot.co.uk](mailto:support@instantpot.co.uk) or **+44 (0) 3331 230051**.

## **⚠ WARNING**

Read this manual carefully and completely and retain for future reference. Failure to adhere to safety instructions may result in serious injury or damage.

# IMPORTANT SAFEGUARDS

- 10 DO NOT use any accessories or attachments not authorized by Instant Brands Inc. The use of attachments not recommended by the manufacturer, may cause a risk of injury, fire or electric shock.
- 11 For household countertop use only. Do not use outdoors. Not for commercial use. Not for use in staff kitchen areas in shops, offices and other working environments, farm houses, nor by clients in hotels, motels and other residential type environments such as bed and breakfasts.
- 12 DO NOT place the appliance on any kind of hob, or in a heated oven; heat from an external source will damage the appliance.
- 13 DO NOT let power lead contact hot surfaces or open flame, including hobs.
- 14 DO NOT use appliance for anything other than intended use.
- 15 Proper maintenance is recommended after each use. Refer to **Care, cleaning and storage**. Let the appliance cool to room temperature before cleaning or storage.
- 16 **⚠ CAUTION** Spilled food can cause serious burns. A short power-supply lead is provided to reduce the hazards resulting from grabbing, entanglement and tripping. Keep appliance and lead away from children. NEVER drape lead over edge of table or counter, NEVER use power socket below counter, and NEVER use with an extension lead.
- 17 DO NOT attempt to repair, replace, alter, or modify components of the appliance. This may cause electric shock, fire and/or injury, and will void the warranty.
- 18 DO NOT tamper with any of the safety mechanisms.
- 19 DO NOT use the appliance in electrical systems other than 220-240~50-60Hz. DO NOT use with power converters or adapters.
- 20 DO NOT overfill the appliance or accessories. Overfilling may cause food to contact the heating element, which may result in fire and/or personal injury.
- 21 DO NOT cover the cooling vents while the appliance is in operation. Doing so will prevent even cooking and may cause damage to the appliance.
- 22 NEVER pour oil into the cooking chamber. This could result in fire and/or personal injury.

## **⚠ WARNING**

Read this manual carefully and completely and retain for future reference.  
Failure to adhere to safety instructions may result in serious injury or damage.

# IMPORTANT SAFEGUARDS

- 23 While cooking, the internal temperature of the appliance reaches several hundred degrees. To avoid personal injury, NEVER place unprotected hands inside the appliance until it has cooled to room temperature.
- 24 When cooking, DO NOT place the appliance against a wall or against other appliances. Leave at least 13 cm of free space on the back, sides, and above the appliance. DO NOT operate the appliance on or near combustible materials such as tablecloths and curtains. DO NOT place anything on top of the appliance.
- 25 When in operation, hot air is released through the cooling vents. Keep your hands and face at a safe distance from the cooling vents and take extreme caution when removing the accessories from the appliance.
- 26 Should the unit emit black smoke, press **Cancel** and unplug the appliance immediately. Wait for smoking to stop before removing the air fryer basket, then clean the appliance thoroughly.
- 27 DO NOT leave the appliance unattended while in use.
- 28 NEVER connect this appliance to an external timer switch or separate remote-control system.
- 29 Use extreme caution when removing hot accessories from the cooking chamber or disposing of hot grease.
- 30 Oversized foods and/or metal utensils must not be inserted into the cooking chamber as they may cause risk of fire and/or personal injury.
- 31 DO NOT store any materials, other than the included accessories, in the cooking chamber when not in use.
- 32 DO NOT place any combustible materials in the cooking chamber, such as paper, cardboard, plastic, Styrofoam or wood.
- 33 DO NOT use appliance accessories in any other appliance including microwave ovens, toaster ovens, convection or conventional ovens, ceramic, electric, induction or gas hobs, or outdoor grills.
- 34 **⚠ CAUTION** Use extreme caution when moving an appliance containing hot oil or other hot liquids.

## SAVE THESE INSTRUCTIONS.

### **⚠ WARNING**

Read this manual carefully and completely and retain for future reference.  
Failure to adhere to safety instructions may result in serious injury or damage.

# IMPORTANT SAFEGUARDS

**⚠ WARNING**

To avoid injury, read and understand the instructions in this user manual before attempting to use this appliance.

**⚠ WARNING**

Electrical shock hazard. Use grounded socket only.

- DO NOT remove ground.
- DO NOT use an adapter.
- DO NOT use an extension lead.

Failure to follow these instructions may result in electric shock and/or serious injury.

**⚠ WARNING**







THE FAILURE TO FOLLOW ANY OF THE IMPORTANT SAFEGUARDS AND/OR THE INSTRUCTIONS FOR SAFE USE IS A MISUSE OF YOUR APPLIANCE THAT CAN VOID YOUR WARRANTY AND CREATE THE RISK OF SERIOUS INJURY.

## Special lead set instructions

As per safety requirements, a short power supply lead is provided to reduce the hazards resulting from grabbing, entanglement and tripping.

This appliance has a 3-prong grounding plug. To reduce the risk of electric shock, plug the power lead into a grounded (earthed) electrical socket that is easily accessible.

## Product specifications

					
Models: Vortex Mini RE Vortex Mini AQ Vortex Mini BL Vortex Mini WH	1200-1400 W	220-240V~ 50-60Hz	2 Litre	3.3 kg	cm: 28.6D x 22.9W x 29.8H

## Find your model name and serial number

Find both of these on the rating label on the back of the air fryer, near the power lead.

**⚠ WARNING**

Read this manual carefully and completely and retain for future reference. Failure to adhere to safety instructions may result in serious injury or damage.

# Product, parts and accessories

Before using your cute new air fryer, make sure that everything is present and accounted for.

## Air fryer

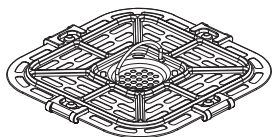
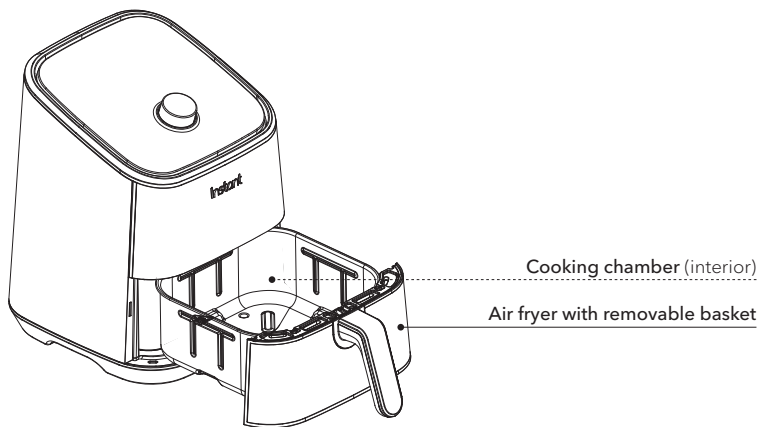
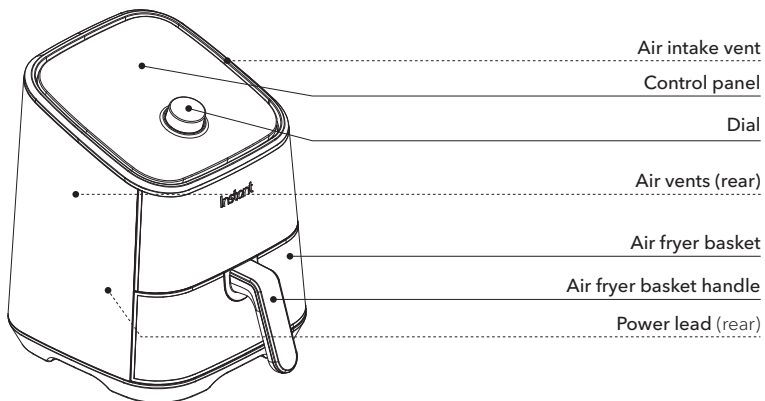

Cooking tray

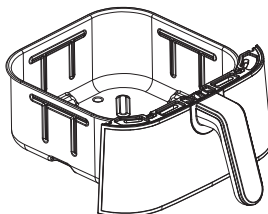





Air fryer basket

*Illustrations in this document are for reference only and may differ from the actual product.  
Always refer to the actual product.*

# Get started

## Initial set up

 **"Notice the small things. The rewards are inversely proportional."**  
- Liz Vassey

- 01** Pull that Vortex Mini out of the box!
- 02** Remove the air fryer basket and check the cooking chamber for loose packing material before first use.
-  Don't remove the silicone supports from the removable cooking tray.
- 03** You may be tempted to put the air fryer on your hob – *but don't do it!* Place it on a stable, level surface, away from combustible material and external heat sources. Do not place your air fryer on top of another appliance.
-  Make sure to leave *at least* 13 cm / 5" of space above and around all sides of the appliance.
- 04** Follow the **Care, cleaning and storage** instructions to wash your new air fryer before using it.
-  Don't remove the safety warning stickers or the rating label from the air fryer.

## Is something missing or damaged?

Get in touch with a **Customer Care Advisor**, by email at [support@instantpot.co.uk](mailto:support@instantpot.co.uk) or by phone at **+44 (0) 3331 230051** and we'll happily make some magic happen for you!

<b>⚠ WARNING</b>		
Read the <b>Important Safeguards</b> before using the appliance. Failure to read and follow those instructions for safe use may result in damage to the appliance, property damage or personal injury.	Do not place the appliance on a hob, on another appliance, or in a heated oven. Heat from an external source will damage the appliance.	To avoid the risk of fire, property damage, and/or personal injury, do not place anything on top of the appliance, and do not block the air vents.

# Get started

## Initial test run

Do you *have* to do the test run? No – but getting to know the ins and outs of your Vortex Mini prepares you for success in the kitchen! Take a few minutes to get to know how this little baby works.

### Stage 1: Setting up the air fryer for cooking

- 01** Connect the power lead to a 220-240V power source.

The air fryer is in standby mode and the display shows **OFF**.

- 02** Remove the air fryer basket from the cooking chamber.
- 03** Place the cooking tray on the bottom of the air fryer basket (if it is not already installed).
- 04** Insert the air fryer basket back into the cooking chamber.
- 05** Touch **Air Fry**.
- 06** Touch **Time**, then turn the dial to adjust the cook time to 20 minutes (**00:20**).

 Each Smart Program automatically saves the adjustments you make to the time and temperature when you touch Start.

- 07** Touch **Start** to begin!  
The display shows **On** and the cooking status shows **Preheat**.

 The first few times you use your air fryer, you may notice a strong plastic smell. This is normal, non-toxic, and goes away quickly.

### Stage 2: "Cooking" (...but not really, this is just a test!)

- 01** When the air fryer is hot enough, the display shows **Add Food**.

 For this initial test, do not add food to the air fryer basket.

Carefully remove and re-insert the air fryer basket. The display alternates between the cooking time and temperature, and the cooking status shows **Cook**.

- 02** Part way through cooking, the display shows **turn Food**.

Wait 10 seconds for the program to resume automatically, or, remove and re-insert the air fryer basket to pause and resume the program manually.

- 03** When 1 minute remains, the display counts down the remaining cooking time in seconds.

When the Smart Program completes, the display shows **End** and the fan blows for a little while to help cool the air fryer.

- 04** Press the dial or remove and re-insert the air fryer basket to return to standby mode and start cooking for real!

 If you forget this last step, the air fryer will beep to remind you about it after 5, 30, and 60 minutes.

## CAUTION

The air fryer and air fryer basket will be hot during and after cooking. To avoid the risk of burn injury, DO NOT touch hot surfaces. Allow the air fryer to cool to room temperature, then clean the appliance according to **Care, cleaning and storage** instructions.

# Control panel

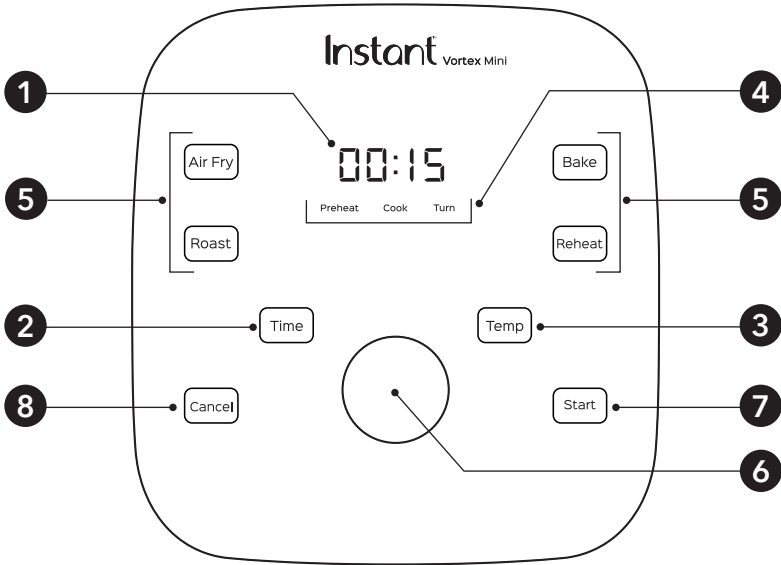

1	<b>Time/temperature display</b>	Shows the cooking time, the set temperature, reminder messages and error messages.
2	<b>Time</b>	Touch <b>Time</b> and turn the dial if you want to adjust the cooking time.
3	<b>Temp</b>	Touch <b>Temp</b> and turn the dial if you want to adjust the cooking temperature.
4	<b>Cooking status</b>	Preheat, Cook and Turn.
5	<b>Smart programs</b>	<ul style="list-style-type: none"> <li>• Air Fry</li> <li>• Roast</li> <li>• Bake</li> <li>• Reheat</li> </ul>
6	<b>Dial</b>	Rotate to adjust cooking times and temperatures. Press to wake the display.
7	<b>Start</b>	Touch <b>Start</b> to begin a selected smart program.
8	<b>Cancel</b>	Touch <b>Cancel</b> to stop a smart program at any time and go back to standby.

Find full instructions for use online at [instantpot.co.uk/vortexmini](https://instantpot.co.uk/vortexmini).

*Illustrations in this document are for reference only and may differ from the actual product.  
Always refer to the actual product.*

# Settings

To do this...	Do this!
Wake the air fryer.	Touch the display, press the dial, or remove and re-insert the air fryer basket to wake the air fryer. The display shows <b>OFF</b> to let you know that it's in standby mode and ready for action.
Turn sounds on and off.	In standby mode, touch and hold both the <b>Time and Temp</b> for 3 seconds. The display shows <b>S On</b> when the sound is on, and <b>SOFF</b> when the sound is off.  Error alerts cannot be silenced.
Change temperature scale (°C or °F).	In standby mode, touch and hold the <b>Temp</b> key for 5 seconds to toggle between °C and °F.
Save a custom cooking time.	Select a smart program, then touch <b>Time</b> and use the dial to adjust the time as you like. Press the dial or touch <b>Start</b> to save the change.
Save a custom cooking temperature.	Select a smart program, then touch <b>Temp</b> and use the dial to adjust the temperature as you like. Press the dial or touch <b>Start</b> to save the change.
Reset an individual smart program.	In standby mode, touch and hold the smart program key you want to reset (for example: Air Fry) for 3 seconds. The cooking time and temperature for that Smart Program are restored to the factory default settings.
Reset all smart programs.	In standby mode, press and hold the dial for 3 seconds. The cooking times and temperatures for all Smart Programs are restored to the factory default settings.

## Cooking status

00:15

Preheat

Cook

Turn

The air fryer is heating up to the perfect temperature to cook your meal.



Cooking is in progress.

Food is ready to be flipped or tossed, as required by your recipe.

 Not applicable to Reheat.

 Not applicable to Bake or Reheat.

## Status messages

OFF	The air fryer is in standby mode.
On	A smart program is in the <b>Preheat</b> stage.  Not applicable to Reheat.
Add Food	This message appears to let you know that the air fryer has reached the perfect cooking temperature and food can be added to the air fryer basket (if it hasn't been already).  Not applicable to Reheat.
OPEN	May indicate that the air fryer basket has been removed or is not fully inserted.
05:20	The display alternates between showing the cooking time, the temperature, and on-screen messages.
Turn Food	Food is ready to be turned or tossed, as recommended by your recipe.  Not applicable to Bake or Reheat.
End	The Smart Program has finished.

# Cooking

Cooking in the Vortex is quick and easy – food goes in, crispy deliciousness comes out!

Find full instructions for use and cooking time tables online at [instantpot.co.uk](https://instantpot.co.uk), and visit our recipe site at [instantpot.co.uk](https://instantpot.co.uk) for fun, easy-to-follow recipe instructions. You can also download the free Instant Pot app to search recipes, save favorites, make notes and more, at [instantappliances.com/app](https://instantappliances.com/app).

## Air Fry, Roast, Bake and Reheat

These programs give your meals all the rich, crispy flavor of deep frying with little to no oil, so you can say, “See ya!” to the greasy mess and extra calories! The presets are a starting point that you can experiment with to get the results you like best.

Smart program	Default time	Time range	Default temperature	Temperature range
Air Fry	12 minutes (00:12)	1 minute to 1 hour (00:01 to 01:00)	205°C	82 to 205°C
Roast	18 minutes (00:18)	1 minute to 1 hour (00:01 to 01:00)	193°C	82 to 205°C
Bake	30 minutes (00:30)	1 minute to 1 hour (00:01 to 01:00)	166°C	82 to 205°C
Reheat	10 minutes (00:10)	1 minute to 1 hour (00:01 to 01:00)	138°C	49 to 182°C

### ⚠ CAUTION

To avoid the risk of fire, property damage and personal injury, DO NOT spray cooking oil into the cooking chamber.

### ⚠ CAUTION

When cooking meat, always use a meat thermometer to ensure the internal temperature reaches a safe minimum temperature. Refer to the WHO (World Health Organization) website at [https://www.who.int/foodsafety/publications/consumer/en/5keys\\_en.pdf?ua=1](https://www.who.int/foodsafety/publications/consumer/en/5keys_en.pdf?ua=1) and/or review your local government’s food safety recommendations for more information.

### ⚠ CAUTION

The air fryer oven and air frying accessories will be hot during and after cooking. Do not touch hot surfaces with unprotected hands. Always use proper hand protection and exercise extreme caution when adding or removing food from the hot cooking chamber. Allow all items to cool to room temperature, then clean them according to **Care, cleaning and storage** instructions.

To avoid a burn injury, always use proper hand protection and exercise extreme caution when adding or removing food from the hot cooking chamber.

# Care, cleaning and storage

Clean your air fryer and accessories after each use.

Always unplug the air fryer and let it cool to room temperature before cleaning. Never use harsh chemical detergents, scouring pads, or powders on any of the parts or components.

Let all surfaces dry thoroughly before use, and before storage.

Part or accessory	Cleaning method and notes
<b>Air fryer basket</b>	<ul style="list-style-type: none"><li>• Clean the air fryer basket with a sponge or cloth and warm water and dish soap, then rinse well. Ensure that all grease and food debris are removed.</li><li>• DO NOT immerse the basket in water or any other liquid.</li><li>• DO NOT machine wash the basket.</li></ul>
<b>Cooking tray</b>	<ul style="list-style-type: none"><li>• Clean the cooking tray with a cloth or sponge and warm water and dish soap.</li><li>• The cooking tray has non-stick coating. To avoid damage to the non-stick coating, DO NOT use metal cleaning utensils.</li></ul>
<b>Cooking chamber</b>	<ul style="list-style-type: none"><li>• Clean the cooking chamber with a sponge or soft cloth and warm water and dish soap.</li><li>• To remove baked-on grease and food residue from cooking chamber, spray with a mixture of baking soda and vinegar and wipe clean with damp cloth.</li><li>• For stubborn stains, allow the mixture to sit on the affected area for several minutes before scrubbing clean.</li><li>• Check the heating coil for oil spatter and food debris. Clean the heating coil with a damp cloth as needed. Ensure the heating coil is completely dry before next use.</li></ul>
<b>Exterior</b>	<ul style="list-style-type: none"><li>• Clean with a soft, damp cloth or sponge and wipe dry.</li></ul>

*Any other servicing must be performed by an authorized representative.*

## **WARNING**

To avoid risk of electrical shock and personal injury:

- Do not immerse the appliance in water.
- Do not rinse the appliance under a tap.
- Do not wet prongs of the power lead.

Without proper cleaning, food and grease splatter may build up around the heating element, causing the risk of smoke, fire, and personal injury.

If you see or smell smoke, touch **Cancel**, unplug the appliance, and allow it to cool. Remove food splatter or grease with a soft cloth and dish detergent.

# Warranty

## Limited Warranty

Earlyview Ltd., an authorised distributor of Instant Brands, Inc., and Instant Brands Inc. (collectively the “Company”) warrant this appliance to be free from defects in workmanship and material, under normal household use, for a period of one (1) year from the date of original purchase. This Limited Warranty extends only to the original purchaser and use of the appliance in the UK. This warranty does not cover appliance use outside of the UK.

Proof of original purchase date and, if requested, return of your appliance is required to obtain service under this Limited Warranty. Provided that this appliance is operated and maintained in accordance with the written instructions included with the appliance (which are also available at [instantpot.co.uk](https://instantpot.co.uk)), the Company will, at its sole discretion, either: (i) repair defects in materials and workmanship; or (ii) replace the appliance. In the event the appliance is replaced, the Limited Warranty on the replacement appliance will expire 12 months from the date of original consumer purchase.

The Company is not responsible for shipping costs for warranty service.

## Limitation and Exclusions

Any modification or attempted modification to your appliance may interfere with the safe operation of the appliance and may result in serious injury and damage. Any modification or attempted modification to your appliance or any part thereof will void the warranty, unless such modification(s) or alteration(s) were expressly authorised by the Company.

This warranty does not cover (1) normal wear and tear; (2) damage resulting from negligent, unreasonable or misuse of the appliance, improper assembly or disassembly, use contrary to the operating instructions, failure to provide reasonable and necessary maintenance, Acts of God (such as fire, flood, hurricanes and tornadoes), or repair or alteration by anyone, unless expressly directed and authorised by the Company; and (3) repairs where your appliance is used for other than normal household use and in a manner contrary to published user or operator instructions.

To the extent permitted by applicable law, the liability of the Company, if any, for any allegedly defective appliance or part shall be limited to repair or replacement of the appliance or part thereof, and shall not exceed the purchase price of a comparable replacement appliance. Except as expressly provided herein and to the extent permitted by law, (1) the Company makes no warranties, conditions or representations, express or implied, usage, custom of trade or otherwise with respect to the appliance or parts covered by this warranty and (2) the Company shall not be responsible or liable for indirect, incidental or consequential damages arising out of or in connection with the use or performance of the appliance or damages with respect to any economic loss, loss of property, loss of revenues or profits, loss of enjoyment or use, costs of removal, installation or other consequential damages of any nature or kind.

You may have rights and remedies under applicable laws, which are in addition to any right or remedy which may be available under this limited warranty.

# Warranty

## Warranty Registration

Please visit [instantpot.co.uk/support/register](https://instantpot.co.uk/support/register) to register your appliance. You will be asked to provide your name, your email address, the store name, date of purchase, model number and serial number (both of which are found on the appliance). This registration will enable us to keep you up-to-date with product developments and recipes, and contact you in the unlikely event of a product safety notification. By registering, you acknowledge that you have read and understood the instructions for use and warnings accompanying the appliance.

## Warranty Service

Your name, email address or phone number.

A copy of the original purchase receipt with order number, model and serial number.

A description of the product defect, including any photographs or video if possible.

## Contact Information

Instant Pot / Earlyview Ltd  
Unit 5 Hershaw Farm Business Park  
Kitsmead Lane  
Chertsey, Surrey KT16 0DN, UK

Email: [support@InstantPot.co.uk](mailto:support@InstantPot.co.uk)

Telephone: **+44 (0) 3331 230051**

This warranty was last updated on 1 September 2019 for all products sold from [1 November 2019]. If your product comes with our older warranty version, your warranty will continue to be honoured.

## Recycling

This appliance complies with the WEEE Directive 2012/19/EU on the disposal of electrical and electronic equipment (WEEE). This appliance complies with the European directive for electromagnetic compatibility (EMC) 2014/30/EU and its revisions, as well as Low Voltage Directive (LVD) 2014/35/EU and its revisions.

This marking indicates that this product should not be disposed of with other household waste throughout the EU. To prevent possible harm to the environment or human health from uncontrolled waste disposal, recycle it responsibly to promote the sustainable re-use of material sources. To return your used device, please use the return and collection systems or contact Customer Care for further recycling and WEEE information.



# Inst nt™

Instant Brands Inc.  
11-300 Earl Grey Dr., Suite 383  
Ottawa, Ontario  
K2T 1C1, Canada

Earlyview Ltd (Instant Pot Official Distributor)  
5 Hersham Farm Business Park  
Kitsmead Lane, Chertsey,  
Surrey, KT16 0DN, UK

Register your product today at:

[www.instantpot.co.uk/support/register](http://www.instantpot.co.uk/support/register)

Contact Customer Care:  
+44 (0) 3331 230051

[support@instantpot.co.uk](mailto:support@instantpot.co.uk)

[instantpot.co.uk](http://instantpot.co.uk)

[instantpot.co.uk/instant-pot-shop](http://instantpot.co.uk/instant-pot-shop)

Download the Free App:



Join the Official Instant Pot Community:

[www.facebook.com/groups/InstantPotUKCommunity](https://www.facebook.com/groups/InstantPotUKCommunity)

 @instantpotUK

 @InstantPotUK

 @instantpotuk

Made in China

Copyright © 2020 Instant Brands™ Inc

885-0304-61

# Inst nt™

## VORTEX™ MINI

FRITEUSE SANS HUILE 2 LITRES



### Guide de démarrage

- 2 Consignes de sécurité importantes
- 8 Produit, pièces et accessoires
- 9 Première utilisation
- 12 Panneau de commande
- 16 Cuisson
- 17 Entretien, nettoyage et rangement
- 18 Garantie
- 20 Nous contacter



# CONSIGNES DE SÉCURITÉ IMPORTANTES

(Oui, c'est obligatoire !)

Chez Instant Brands™, la sécurité est toujours la première de nos préoccupations. La gamme Instant™ Vortex™ a été conçue pour votre sécurité, car c'est un sujet sur lequel nous ne plaisantons pas. Consultez **instantpot.co.uk** pour en savoir plus sur les mécanismes de sécurité de cet appareil.

Lors de l'utilisation d'un appareil électrique, certaines précautions de base doivent toujours être respectées :

- 01** LIRE L'ENSEMBLE DES INSTRUCTIONS, DES CONSIGNES DE SÉCURITÉ ET DES AVERTISSEMENTS AVANT D'UTILISER L'APPAREIL. LE NON-RESPECT DE CES CONSIGNES DE SÉCURITÉ ET DE CES INSTRUCTIONS RISQUE D'ENTRAÎNER DES BLESSURES ET/OU DES DOMMAGES MATÉRIELS.
- 02** Les surfaces extérieures de l'appareil peuvent devenir chaudes pendant son utilisation. NE PAS toucher les surfaces chaudes. Utiliser uniquement la poignée du panier pour friteuse sans huile pour soulever et transporter le panier de la friteuse sans huile. Porter une protection des mains appropriée lors de la manipulation des composants chauds. Faire preuve de la plus grande prudence pour déplacer l'appareil. Laisser refroidir l'appareil à température ambiante avant de le manipuler ou de le déplacer.
- 03** **⚠ CAUTION** Afin d'éviter tout risque d'électrocution, NE PAS immerger le cordon, la prise ou l'appareil dans de l'eau ou tout autre liquide.
- 04** NE PAS rincer l'appareil sous le robinet.
- 05** La chambre de cuisson contient des composants électriques. Afin d'éviter tout risque d'électrocution, ne placer AUCUN liquide de quelque nature que ce soit dans la chambre de cuisson.
- 06** Cet appareil n'est PAS destiné à être utilisé par des enfants ou par des personnes aux capacités physiques, sensorielles ou mentales réduites. Une surveillance de tous les instants est nécessaire en cas d'utilisation de cet appareil en présence d'enfants et de personnes appartenant à cette catégorie. Ne pas laisser des enfants jouer avec cet appareil ou l'utiliser.

## ⚠ AVERTISSEMENT

Lire ce manuel attentivement et le conserver pour consultation ultérieure.  
Le non-respect des consignes de sécurité risque d'entraîner des blessures graves ou des dommages matériels.

# CONSIGNES DE SÉCURITÉ IMPORTANTES

- 07 Éteindre l'appareil et débrancher le cordon après utilisation, avant d'ajouter ou de retirer des pièces ou accessoires et avant le nettoyage. Pour l'éteindre, appuyer sur **Cancel** (annuler). Pour le débrancher, saisir la fiche et la retirer de la prise. Ne JAMAIS débrancher la prise en tirant sur le cordon d'alimentation.
- 08 Éviter tout contact avec les pièces mobiles.
- 09 Inspecter régulièrement l'appareil et le cordon d'alimentation. NE PAS utiliser un appareil dont le cordon ou la prise est endommagé(e) ou ayant subi une chute, un dysfonctionnement ou un endommagement quelconque. Pour toute assistance, contacter le Service Client à **support@instantpot.co.uk** ou au : **+44 (0) 3331 230051**.
- 10 N'utiliser AUCUN accessoire non autorisé par Instant Brands™ Inc. L'utilisation d'accessoires non recommandés par le fabricant peut entraîner des risques de blessure, d'incendie ou d'électrocution.
- 11 Cet appareil est exclusivement destiné à un usage domestique. Ne pas l'utiliser à l'extérieur. Ne pas l'utiliser à des fins commerciales. Ne pas l'utiliser dans les cuisines de fermes, magasins, bureaux et autres lieux de travail, ni permettre aux clients d'hôtels, de motels et autres environnements de type résidentiel tels que des chambres d'hôtes de l'utiliser.
- 12 NE PAS placer l'appareil dans, sur ou à proximité d'une plaque de cuisson ou dans un four chaud ; les sources de chaleur externes endommageront l'appareil.
- 13 NE PAS laisser le cordon d'alimentation entrer en contact avec des surfaces chaudes ou une flamme nue, y compris les plaques de cuisson.
- 14 NE PAS utiliser l'appareil à une fin autre que celle pour laquelle il a été conçu.
- 15 Un entretien adéquat est recommandé après chaque utilisation. Consulter la rubrique **Entretien, nettoyage et rangement**. Laisser refroidir l'appareil à température ambiante avant de le nettoyer ou de le ranger.

## ⚠ AVERTISSEMENT

Lire ce manuel attentivement et le conserver pour consultation ultérieure.  
Le non-respect des consignes de sécurité risque d'entraîner des blessures graves ou des dommages matériels.

# CONSIGNES DE SÉCURITÉ IMPORTANTES

- 16 **⚠ CAUTION** Les déversements d'aliments peuvent causer de graves brûlures. Un cordon d'alimentation court est fourni afin de réduire les risques d'enchevêtrement et de trébuchement et d'empêcher les enfants de s'en saisir. Maintenir l'appareil et son cordon hors de portée des enfants. Ne JAMAIS laisser le cordon pendre du bord d'un plan de travail ou d'une table, ne JAMAIS le brancher sur une prise située sous le plan de travail, et ne JAMAIS utiliser de rallonge.
- 17 NE PAS tenter de réparer, de remplacer, d'adapter ou de modifier les pièces de l'appareil. Cela pourrait entraîner des risques d'électrocution, d'incendie et/ou de blessure, et annulerait de plus la garantie.
- 18 NE PAS toucher aux dispositifs de sécurité.
- 19 NE PAS utiliser l'appareil avec une alimentation électrique autre que 220-240 V/50-60 Hz. NE PAS utiliser l'appareil avec un convertisseur ou un adaptateur de puissance.
- 20 NE PAS trop remplir l'appareil ou les accessoires. Un remplissage excessif risque de mettre les aliments en contact avec l'élément chauffant, ce qui peut provoquer un incendie et/ou des blessures.
- 21 NE PAS couvrir les événements lorsque l'appareil est en marche. Le non-respect de ces instructions empêche une cuisson uniforme et risque d'endommager l'appareil.
- 22 NE JAMAIS verser d'huile dans la chambre de cuisson. Cela pourrait provoquer un incendie et/ou des blessures.
- 23 Pendant la cuisson, la température interne de l'appareil atteint plusieurs centaines de degrés. Pour éviter les blessures, ne JAMAIS placer les mains sans protection à l'intérieur de l'appareil tant qu'il n'est pas redescendu à la température ambiante.
- 24 Lors de la cuisson, NE PAS placer l'appareil contre un mur ou contre d'autres appareils. Laisser au moins 13 cm d'espace à l'arrière, sur les côtés et au-dessus de l'appareil. NE PAS faire fonctionner l'appareil sur/à proximité de matériaux combustibles tels que des nappes et des rideaux. NE RIEN poser sur l'appareil.

## ⚠ AVERTISSEMENT

Lire ce manuel attentivement et le conserver pour consultation ultérieure.  
Le non-respect des consignes de sécurité risque d'entraîner des blessures graves ou des dommages matériels.

# CONSIGNES DE SÉCURITÉ IMPORTANTES

- 25 Lorsque l'appareil fonctionne, de l'air chaud est diffusé par les événements. Garder les mains et le visage à une distance de sécurité des événements et faire preuve d'une extrême prudence pour retirer les accessoires chauds de l'appareil.
- 26 Si de la fumée noire s'échappe de l'appareil, appuyer sur **Cancel** (Annuler) et débrancher immédiatement l'appareil. Attendre que la fumée se dissipe avant de retirer le panier de la friteuse sans huile, puis nettoyer l'appareil avec soin.
- 27 NE PAS laisser l'appareil sans surveillance pendant son utilisation.
- 28 NE JAMAIS connecter cet appareil à une minuterie externe ou à un système de télécommande séparé.
- 29 Faire preuve d'une extrême prudence pour retirer les accessoires chauds de la chambre de cuisson ou lors de la mise au rebut de la graisse chaude.
- 30 Éviter de placer des aliments surdimensionnés et/ou des ustensiles en métal dans la chambre de cuisson, car ils peuvent entraîner un risque d'incendie et/ou de blessures.
- 31 Entre deux utilisations, NE stocker AUCUN matériel autre que les accessoires inclus, dans la chambre de cuisson.
- 32 Ne placer AUCUNS matériaux combustibles tels que du papier, du carton, du plastique, de la mousse de polystyrène ou du bois, dans la chambre de cuisson.
- 33 NE PAS utiliser les accessoires avec tout autre appareil, y compris les fours à micro-ondes, fours grille-pain, fours à convection ou conventionnels, plaques de cuisson vitrocéramique, électriques, à induction ou à gaz, ou barbecues.
- 34 **⚠ CAUTION** Il convient de faire preuve de la plus grande prudence pour déplacer l'appareil lorsqu'il contient de l'huile bouillante ou d'autres liquides chauds.

## CONSERVER CES INSTRUCTIONS.

### ⚠ AVERTISSEMENT

Lire ce manuel attentivement et le conserver pour consultation ultérieure.  
Le non-respect des consignes de sécurité risque d'entraîner des blessures graves ou des dommages matériels.

# CONSIGNES DE SÉCURITÉ IMPORTANTES

## **⚠ AVERTISSEMENT**

Pour éviter tout risque de blessure, lire attentivement le manuel d'utilisation avant d'essayer d'utiliser cet appareil.

## **⚠ AVERTISSEMENT**

Risque d'électrocution. Utiliser uniquement avec une prise électrique reliée à la terre.

- NE PAS retirer la borne de terre.
- NE PAS utiliser avec un adaptateur.
- NE PAS utiliser avec une rallonge.

Le non-respect de ces consignes risque d'entraîner un choc électrique et/ou des blessures graves.

## **⚠ AVERTISSEMENT**

LE NON-RESPECT DE L'UNE QUELCONQUE DES CONSIGNES DE SÉCURITÉ IMPORTANTES ET/OU DES INSTRUCTIONS D'UTILISATION SÉCURISÉE CONSTITUE UNE UTILISATION ABUSIVE DE VOTRE APPAREIL, QUI PEUT ENTRAÎNER L'ANNULATION DE VOTRE GARANTIE ET PROVOQUER DE GRAVES BLESSURES.

## **⚠ AVERTISSEMENT**

Lire ce manuel attentivement et le conserver pour consultation ultérieure.

Le non-respect des consignes de sécurité risque d'entraîner des blessures graves ou des dommages matériels.







# CONSIGNES DE SÉCURITÉ IMPORTANTES

## Instructions spécifiques au cordon d'alimentation

Conformément aux exigences de sécurité, un cordon d'alimentation court est fourni afin de réduire les risques d'enchevêtrement et de trébuchement et d'empêcher les enfants de s'en saisir.

Cet appareil est équipé d'une fiche électrique à deux broches. Pour réduire le risque d'électrocution, brancher le cordon sur une prise électrique reliée à la terre et facilement accessible.

## Caractéristiques techniques du produit

					
Modèles : Vortex Mini RE Vortex Mini AQ Vortex Mini BL Vortex Mini WH	1200-1400 W	220-240~ 50/60Hz	2 litres	3,3 kg	cm : 28,6 (p) x 22,9 (l) x 29,8 (h)

## Trouver le nom et le numéro de série de votre modèle

Ces deux éléments se trouvent sur l'étiquette signalétique à l'arrière de la friteuse sans huile, près du cordon d'alimentation.

### AVERTISSEMENT

Lire ce manuel attentivement et le conserver pour consultation ultérieure.  
Le non-respect des consignes de sécurité risque d'entraîner des blessures graves ou des dommages matériels.

# Produit, pièces et accessoires

Avant d'utiliser votre nouvelle friteuse sans huile, assurez-vous que tous les éléments sont présents et en bon état de fonctionnement.

## Friteuse sans huilev

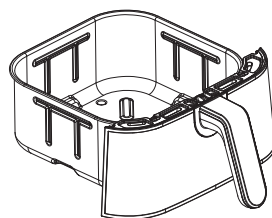
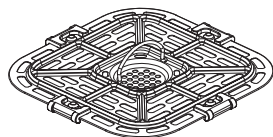
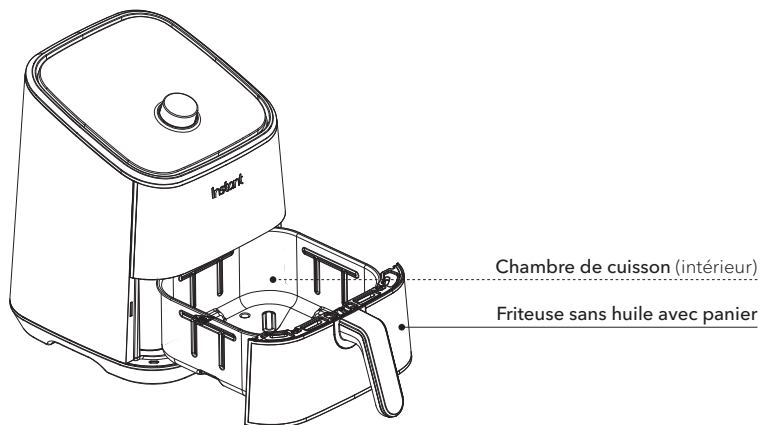
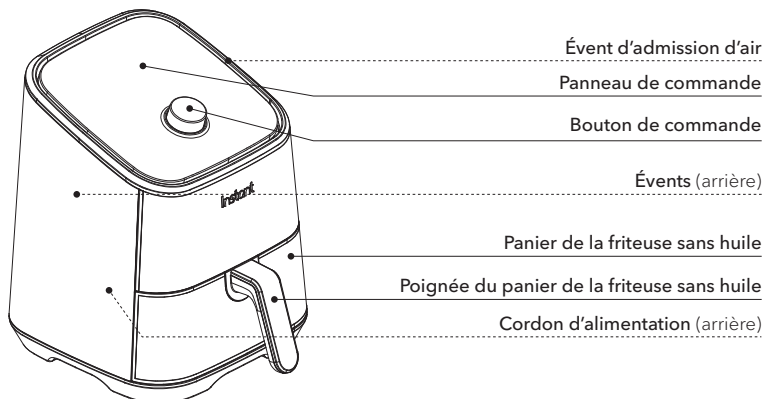

Les images figurant dans ce document ne sont fournies qu'à titre indicatif et peuvent différer du produit lui-même.  
Veuillez toujours vous référer au produit lui-même.

# Première utilisation

## Configuration initiale

 *"Remarquez les petites choses. Les bénéfices sont inversement proportionnels"*  
- Liz Vassey

**01** Sortez le Vortex Mini du carton !

**02** Retirez le panier de la friteuse sans huile et vérifiez que la chambre de cuisson ne contient plus aucun emballage, avant la première utilisation.

 Ne retirez pas les supports en silicone du plateau de cuisson amovible.

**03** Il peut être tentant de poser la friteuse sans huile sur votre plaque de cuisson - mais ne le faites pas ! Placez la

sur une surface stable et plane, loin de tout matériau combustible et de toute source de chaleur externe. Ne placez pas votre friteuse sans huile sur un autre appareil.

 Assurez-vous de laisser au moins 13 cm d'espace au-dessus et autour de chacun des côtés de l'appareil.

**04** Suivez les instructions de la rubrique Entretien, nettoyage et rangement pour laver votre nouvelle friteuse sans huile avant utilisation.

 Ne retirez pas les autocollants de sécurité ou la plaque signalétique de la friteuse sans huile.

## Un élément manque-t-il ou est-il endommagé ?

Contactez le Service Client par e-mail à [support@instantpot.co.uk](mailto:support@instantpot.co.uk) ou par téléphone au +44 (0) 3331 230051 et nous nous ferons un plaisir de vous aider !

### AVERTISSEMENT

Lire les **Consignes de sécurité importantes** avant d'utiliser l'appareil. Le non-respect des consignes de sécurité importantes risque d'entraîner des dommages matériels ou des blessures.

Ne pas placer l'appareil sur une plaque de cuisson, sur un autre appareil, ou dans un four chaud. Les sources de chaleur externes endommageront l'appareil.

Pour éviter tout risque d'incendie, de dommages matériels et/ou de blessures corporelles, ne rien placer sur le dessus de l'appareil et ne pas obstruer les événements.

# Première utilisation

## Test initial de fonctionnement

Ce test est-il obligatoire ? Non, mais le fait de connaître les tenants et les aboutissants de votre Vortex Mini vous prépare à mieux réussir vos recettes ! Prenez quelques minutes pour découvrir comment fonctionne cette petite merveille !

### Étape 1 : Préparation de la friteuse sans huile à la cuisson

- 01** Branchez le cordon d'alimentation sur une prise électrique de 220-240 V. La friteuse sans huile est en mode veille et l'affichage indique **OFF** (Désactivé).
- 02** Retirez le panier de la friteuse sans huile de la chambre de cuisson.
- 03** Placez le plateau de cuisson au fond du panier de la friteuse sans huile (s'il n'est pas déjà en place).
- 04** Insérez le panier de la friteuse sans huile dans la chambre de cuisson.
- 05** Appuyez sur **Air Fry** (Friture sans huile).
- 06** Appuyez sur **Time** (Temps de cuisson), puis tournez le bouton de commande pour régler le temps de cuisson sur 20 minutes (00:20).



Chaque programme intelligent enregistre automatiquement les ajustements que vous apportez à l'heure et à la température lorsque vous appuyez sur **Start** (Départ).

- 07** Appuyez sur **Start** (Départ) pour démarrer !

- 08** L'écran affiche **On** (Activé) et l'état de cuisson indique **Preheat** (Préchauffage).



Les premières fois que vous utilisez votre friteuse sans huile, vous remarquerez peut-être une forte odeur de plastique.

C'est tout à fait normal, non toxique et disparaît rapidement.

## ⚠ ATTENTION

La friteuse sans huile et le panier seront chauds pendant et après la cuisson. Afin d'éviter tout risque de brûlures, NE PAS toucher les surfaces chaudes. Laisser la friteuse sans huile refroidir à la température ambiante, puis nettoyer l'élément chauffant et la zone alentour conformément aux instructions de la rubrique **Entretien, nettoyage et rangement**.

# Première utilisation

## Étape 2 : « Cuisson » (...enfin, pas vraiment, c'est seulement un essai !)

- 01** Lorsque la friteuse sans huile est suffisamment chaude, l'écran affiche **Add food** (Ajouter les aliments).

 Pour cet essai initial, n'ajoutez pas d'aliments dans le panier de la friteuse sans huile.

Retirez et réinsérez soigneusement le panier de la friteuse sans huile. L'affichage alterne entre le temps et la température de cuisson et l'état de cuisson indique **Cook** (Cuisson).

- 02** À un certain stade de la cuisson, le message **turn Food** (Retourner les aliments) s'affiche.

Attendez 10 secondes que le programme reprenne automatiquement, ou retirez et réinsérez le panier de la friteuse sans huile pour mettre en pause et poursuivre le programme manuellement.

- 03** Lorsqu'il reste moins d'1 minute, l'affichage indique en secondes le compte à rebours du temps de cuisson restant.

Lorsque le programme intelligent est terminé, l'écran affiche **End** (Fin) et le ventilateur souffle pendant un moment pour aider à refroidir la friteuse sans huile.

- 04** Appuyez sur le bouton de commande ou retirez et réinsérez le panier de la friteuse sans huile pour revenir en mode veille et commencer la cuisson pour de vrai !

 Si vous oubliez cette dernière étape, la friteuse sans huile émettra un bip de rappel au bout de 5, 30 et 60 minutes.

## ATTENTION

La friteuse sans huile et le panier seront chauds pendant et après la cuisson. Afin d'éviter tout risque de brûlures, NE PAS toucher les surfaces chaudes. Laisser la friteuse sans huile refroidir à la température ambiante, puis nettoyer l'élément chauffant et la zone alentour conformément aux instructions de la rubrique **Entretien, nettoyage et rangement**.

# Panneau de commande

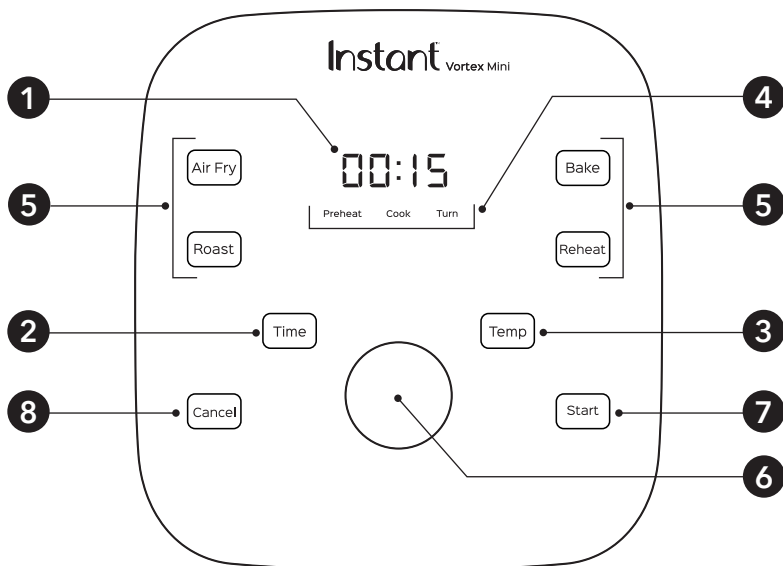

1	<b>Affichage temps/ température de cuisson</b>	Indique le temps de cuisson, la température réglée, les messages de rappel et les messages d'erreur.
2	<b>Temps de cuisson</b>	Appuyez sur <b>Time</b> (Temps de cuisson) et tournez le bouton de commande si vous souhaitez régler le temps de cuisson.
3	<b>Temp</b>	Appuyez sur Temp (Température) et tournez le bouton de commande si vous souhaitez régler la température de cuisson.
4	<b>État de cuisson</b>	<b>Preheat</b> (Préchauffage), <b>Cook</b> (Cuisson) et <b>Turn</b> (Retourner).
5	<b>Programmes intelligents</b>	<ul style="list-style-type: none"> <li>• <b>Air Fry</b> (Friture sans huile)</li> <li>• <b>Roast</b> (Rôtir)</li> <li>• <b>Bake</b> (Gâteaux)</li> <li>• <b>Reheat</b> (Réchauffage)</li> </ul>
6	<b>Bouton de commande</b>	Tournez-le pour ajuster le temps et la température de cuisson. Appuyez dessus pour réactiver l'affichage.
7	<b>Start</b> (Départ)	Appuyez sur <b>Start</b> (Départ) pour démarrer un programme intelligent sélectionné.
8	<b>Cancel</b> (Annuler)	Appuyez sur <b>Cancel</b> (Annuler) pour interrompre un programme intelligent à tout moment et retourner au mode veille.

Consultez l'intégralité des instructions d'utilisation en ligne sur [instantpot.co.uk/vortexmini](https://instantpot.co.uk/vortexmini).

*Les images figurant dans ce document ne sont fournies qu'à titre indicatif et peuvent différer du produit lui-même. Veuillez toujours vous référer au produit lui-même.*

# Réglages

Pour faire cela...	Faites ceci !
Réactiver la friteuse sans huile.	Touchez l'écran, appuyez sur le bouton de commande ou retirez et réinsérez le panier de la friteuse sans huile pour réactiver la friteuse sans huile. L'affichage indique <b>OFF</b> (Désactivé) pour vous informer que la friteuse est en mode veille et prête à l'action.
Activer ou désactiver le son.	Lorsque l'appareil est en mode veille, appuyez à la fois sur <b>Time</b> (Température de cuisson) et sur <b>Temp</b> (Temps de cuisson) pendant 3 secondes. L'affichage indique <b>S On</b> (Son activé) lorsque le son est activé, et <b>S OFF</b> (Son désactivé) lorsque le son est désactivé.  Les alertes d'erreur ne peuvent pas être désactivées.
Modifier l'unité de température (°C ou °F).	Lorsque l'appareil est en mode veille, appuyez sur <b>Temp</b> (Température de cuisson) pendant 5 secondes pour basculer entre °C et °F.
Enregistrer un temps de cuisson personnalisé	Choisissez un programme intelligent, puis appuyez sur <b>Time</b> (Temps de cuisson) et utilisez le bouton de commande pour ajuster le temps de cuisson. Appuyez plusieurs fois sur le bouton de commande ou sur <b>Start</b> (Départ) pour enregistrer la modification.
Enregistrer une température de cuisson personnalisée.	Choisissez un programme intelligent, puis appuyez sur <b>Temp</b> (Température de cuisson) et utilisez le bouton de commande pour ajuster la température. Appuyez plusieurs fois sur le bouton de commande ou sur <b>Start</b> (Départ) pour enregistrer la modification.

# Réglages

Pour faire cela...	Faites ceci !
<b>Réinitialiser un programme intelligent individuel.</b>	En mode veille, appuyez pendant 3 secondes sur la touche du programme intelligent que vous souhaitez réinitialiser 0...(par ex. Air Fry). Le temps de cuisson et la température du programme intelligent choisi sont alors réinitialisés aux paramètres d'usine par défaut.
<b>Réinitialiser tous les programmes intelligents.</b>	Lorsque l'appareil est en mode veille, appuyez sur le bouton de commande pendant 3 secondes. Le temps de cuisson et la température de tous les programmes intelligents choisis sont alors réinitialisés aux paramètres d'usine par défaut.

# État de cuisson

00:15

Preheat

Cook

Turn

La friteuse sans huile chauffe à la température idéale pour préparer votre plat.



Cuisson en cours

Les aliments sont prêts à être retournés ou remués, selon la recette.

 Non applicable au programme intelligent Reheat (Réchauffage).

 Non applicable aux programmes intelligents Bake (Gâteaux) ou Reheat (Réchauffage).

## Messages d'état

OFF	La friteuse sans huile est en mode veille.
On	Un programme intelligent est en cours de <b>Préchauffage</b> (Preheat).  Non applicable au programme intelligent <b>Reheat</b> (Réchauffage).
Add Food	Ce message vous informe que la friteuse sans huile a atteint la température de cuisson idéale et que les aliments peuvent être ajoutés au panier (si ce n'est déjà fait).  Non applicable au programme intelligent <b>Reheat</b> (Réchauffage).
OPEN	Indique que le panier de la friteuse sans huile a été retiré ou n'est pas complètement inséré.
09:20	L'affichage alterne entre le temps de cuisson, la température et les messages à l'écran.
Turn Food	Les aliments sont prêts à être retournés ou remués, selon la recette.  Non applicable aux programmes intelligents <b>Bake</b> (Gâteaux) ou <b>Reheat</b> (Réchauffage).
End	Indique que le programme intelligent est terminé.

# Cuisson

Cuire avec le Vortex est rapide et facile : placez vos aliments à l'intérieur, ils en ressortent croustillants et délicieux !

Consultez l'intégralité des instructions d'utilisation et les temps de cuisson en ligne sur **instantpot.co.uk** et visitez notre site de recettes sur **instantpotco.uk** pour des recettes amusantes et faciles. Vous pouvez également télécharger l'application gratuite Instant Pot pour chercher des recettes, enregistrer celles que vous préférez, prendre des notes et plus encore, sur **instantappliances.com/app**.

## **Air Fry** (Friture sans huile), **Roast** (Rôtir) **Bake** (Gâteaux) et **Reheat** (Réchauffage)

Ces programmes donnent à vos repas toute la saveur riche et crouillante de la friture avec peu ou pas d'huile et vous permettent de dire adieu aux résidus gras et aux calories supplémentaires ! Les pré-réglages constituent un point de départ à partir duquel vous pouvez expérimenter pour obtenir les résultats que vous préférez.

Smart program	Default time	Time range	Default temperature	Temperature range
<b>Air Fry</b> (Friture sans huile)	12 minutes (00:12)	1 minute à 1 heure (00:01 à 01:00)	205°C	82 à 205°C
<b>Roast</b> (Rôtir)	18 minutes (00:18)	1 minute à 1 heure (00:01 à 01:00)	193°C	82 à 205°C
<b>Bake</b> (Gâteaux)	30 minutes (00:30)	1 minute à 1 heure (00:01 à 01:00)	166°C	82 à 205°C
<b>Reheat</b> (Réchauffage)	10 minutes (00:10)	1 minute à 1 heure (00:01 à 01:00)	138°C	49 à 182°C

### **⚠ ATTENTION**

Pour éviter tout risque d'incendie, de dommages matériels et de blessures, **NE PAS** vaporiser d'huile de cuisson dans la chambre de cuisson

### **⚠ ATTENTION**

Lors de la cuisson de viandes, toujours utiliser un thermomètre à viande pour vérifier que la température interne recommandée a été atteinte. Reportez-vous au site Web de l'OMS (Organisation mondiale de la santé) : [https://www.who.int/foodsafety/publications/consumer/en/5keys\\_en.pdf?ua=1](https://www.who.int/foodsafety/publications/consumer/en/5keys_en.pdf?ua=1) et/ou consultez les recommandations de votre gouvernement local en matière de sécurité sanitaire des aliments pour plus d'informations.

### **⚠ ATTENTION**

Le four et les accessoires de la friteuse sans huile seront chauds pendant et après la cuisson. Ne pas toucher les surfaces chaudes sans protection pour les mains Utiliser toujours une protection pour les mains appropriée et faire preuve d'une extrême prudence pour ajouter ou retirer des aliments de la chambre de cuisson chaude. Laisser tous les éléments refroidir à la température ambiante avant de les nettoyer conformément aux instructions de la rubrique Entretien, nettoyage et rangement.

Pour éviter les brûlures, utiliser toujours une protection pour les mains appropriée et faire preuve d'une extrême prudence pour ajouter ou retirer des aliments de la chambre de cuisson chaude.

# Entretien, nettoyage et rangement

Nettoyez votre friteuse sans huile et ses accessoires après chaque utilisation.

N'oubliez jamais de débrancher la friteuse sans huile et de la laisser refroidir à la température ambiante avant de la nettoyer. N'utilisez jamais de produits chimiques corrosifs, de tampon ou de poudre à récurer pour nettoyer l'une quelconque des pièces de la friteuse sans huile.

Évitez de l'utiliser et de la ranger tant que toutes les surfaces ne sont pas entièrement sèches.

Pièce ou accessoire	Conseils de nettoyage et remarques
<b>Panier de la friteuse sans huile</b>	<ul style="list-style-type: none"><li>Nettoyer le panier de la friteuse sans huile avec une éponge ou un chiffon et de l'eau tiède et du savon à vaisselle, puis bien rincer. Éliminer les traces de graisse et les débris d'aliments.</li><li>NE PAS immerger le panier dans de l'eau ou tout autre liquide.</li><li>NE PAS laver le panier au lave-vaisselle.</li></ul>
<b>Plateau de cuisson</b>	<ul style="list-style-type: none"><li>Nettoyer le plateau de cuisson avec une éponge ou un chiffon et de l'eau tiède et du liquide vaisselle, puis bien rincer.</li><li>Le plateau de cuisson est recouvert d'un revêtement antiadhésif. Pour éviter d'endommager le revêtement antiadhésif, NE PAS utiliser d'ustensiles de nettoyage en métal.</li></ul>
<b>Chambre de cuisson</b>	<ul style="list-style-type: none"><li>Nettoyer la chambre de cuisson avec une éponge ou un chiffon et de l'eau tiède et du liquide vaisselle, puis bien rincer.</li><li>Pour éliminer les taches de graisse et les résidus alimentaires de la chambre de cuisson, pulvériser un mélange de bicarbonate de soude et de vinaigre et essuyer avec un chiffon humide.</li><li>Pour éliminer les taches plus tenaces, laisser le mélange agir pendant quelques minutes avant de nettoyer en frottant.</li><li>Vérifier la présence d'éclaboussures d'huile et de débris alimentaires sur le serpent de chauffage. Nettoyer le serpent de chauffage avec un chiffon humide si nécessaire. Veiller à ce que le serpent de chauffage soit parfaitement sec avant toute utilisation.</li></ul>
<b>Extérieur</b>	<ul style="list-style-type: none"><li>Nettoyer en essuyant avec un chiffon doux ou une éponge légèrement humide et sécher soigneusement.</li></ul>

Toute autre opération d'entretien devra être effectuée par un agent agréé.

## **⚠ AVERTISSEMENT**

Pour éviter tout risque de choc électrique et de blessure :

- Ne pas immerger l'appareil dans d'eau.
- Ne pas rincer l'appareil sous le robinet.
- Ne pas mouiller les broches de la fiche du cordon d'alimentation.

En l'absence d'un nettoyage régulier, les éclaboussures de graisse et les résidus d'aliments qui s'accumulent autour de l'élément chauffant posent un risque de fumée, d'incendie et de blessure.

Si vous voyez ou sentez de la fumée, appuyez sur Cancel (Annuler), débranchez l'appareil et laissez-le refroidir. Essuyez les éclaboussures de graisse et les résidus d'aliments avec un chiffon doux et un détergent à vaisselle.

# Garantie

## Garantie limitée

Earlyview Ltd, distributeur officiel d'Instant Brands Inc., et Instant Brands Inc. (collectivement la « Société ») garantissent cet appareil contre tout défaut de main-d'œuvre et de matériau, dans le cadre d'un usage domestique normal, pour une période d'un (1) an à compter de la date de l'achat initial. Cette garantie limitée s'applique uniquement à l'acheteur initial et à l'utilisation de l'appareil au sein de l'UE. La présente garantie ne couvre pas l'utilisation des appareils en dehors de l'UE.

Pour faire jouer cette garantie limitée, il conviendra de fournir la preuve de la date de l'achat initial et, à la demande de la Société, de retourner votre appareil. À condition que cet appareil ait été opéré et entretenu conformément aux instructions écrites qui l'accompagnent (et qui sont également disponibles sur [instantpot.co.uk](https://instantpot.co.uk)), la Société s'engage, à son entière discrétion : (i) à réparer les défauts matériels ou vices de fabrication ; ou (ii) à remplacer l'appareil. En cas de remplacement de l'appareil, la garantie limitée du nouvel appareil expirera 12 mois après la date d'achat initiale.

La Société n'est pas responsable des coûts de envoi liés aux services sous garantie.

## Limitations et exclusions

Toute modification ou tentative de modification de votre appareil risque de compromettre la sécurité de son fonctionnement et d entraîner des blessures graves et des dommages matériels. Toute modification ou tentative de modification de votre appareil annule la garantie, sauf si la ou lesdites modifications ou altérations ont été expressément autorisées par la Société.

Cette garantie ne couvre pas (1) l'usure normale des pièces ; (2) les dommages résultant d'une utilisation négligente, déraisonnable ou abusive de l'appareil, d'un montage ou d'un démontage inadéquat, d'une utilisation contraire aux instructions d'utilisation, de l'absence d'entretien raisonnable et nécessaire, de catastrophes naturelles (par ex. incendies, inondations, ouragans et tornades) ou de la réparation ou de l'altération de l'appareil par quiconque n'en ayant pas reçu la demande et l'autorisation expresses de la part de la Société ; et (3) les réparations effectuées sur votre appareil suite à une utilisation autre qu'un usage domestique normal et d'une manière contraire aux instructions d'utilisation publiées.

Le cas échéant et dans la mesure autorisée par la loi applicable, la responsabilité de la Société vis-à-vis de tout appareil ou de toute pièce supposé(e) défectueux/euse sera limitée à la réparation ou au remplacement de l'appareil ou de la pièce et ne dépassera pas le prix d'achat d'un appareil comparable. Sauf disposition contraire expresse aux présentes et dans la mesure autorisée par la loi, (1) la Société ne fournit aucune garantie, condition ou déclaration, expresse ou implicite, découlant de l'usage, de la pratique du commerce ou autre et relative à l'appareil ou aux pièces couvertes par cette garantie et (2) la Société ne saurait être tenue responsable de tout dommage indirect, accessoire ou consécutif découlant de ou en connexion avec l'utilisation ou le fonctionnement de l'appareil ; de tout dommage lié à une quelconque perte économique, perte de propriété, perte de revenus, de profits, de jouissance ou d'usage ; de tous frais de lèvement ou de installation ou autres dommages consécutifs de quelque nature qu'ils soient.

Aux termes de la législation applicable, vous disposez peut-être de droits et de voies de recours dépassant le cadre de cette garantie limitée.

# Garantie

## Enregistrement de la garantie

Rendez-vous sur [instantpot.co.uk/support/register](https://instantpot.co.uk/support/register) pour enregistrer votre appareil. Il vous sera demandé de fournir votre nom, votre adresse e-mail, le nom du magasin, la date de l'achat, le numéro du modèle et le numéro de série (tous deux étant indiqués sur votre appareil). Cet enregistrement nous permettra de vous informer régulièrement des développements de nouveaux produits, de vous proposer des recettes et de vous contacter dans le cas peu probable de la publication d'une notification relative à la sécurité du produit. En vous enregistrant, vous reconnaissez avoir lu et compris les instructions d'utilisation et les avertissements mentionnés dans les instructions jointes à l'appareil.

## Services sous garantie

Votre nom, votre adresse e-mail ou votre numéro de téléphone.

Une copie du reçu original comportant le numéro de commande, le numéro de modèle et le numéro de série. La description du défaut du produit, y compris photos ou vidéo si possible.

## Nous contacter

Instant Pot / Earlyview Ltd  
Unit 5 Hersham Farm Business Park  
Kitsmead Lane  
Chertsey, Surrey KT16 0DN, Royaume-Uni

E-mail : [support@InstantPot.co.uk](mailto:support@InstantPot.co.uk)

Téléphone : +44 (0) 3331 230051

Cette garantie a été mise à jour le 1er septembre 2019, pour tous les produits vendus à compter du [1er novembre 2019]. Si votre appareil est assorti d'une version plus ancienne de la garantie, celle-ci continuera d'être honorée.

## Recyclage

Cet appareil est conforme à la Directive n° 2012/19/UE relative aux déchets d'équipements électriques et électroniques (DEEE). Cet appareil est conforme à la Directive n° 2014/30/UE relative à la compatibilité électromagnétique (DCE) et ses révisions, ainsi qu'à la Directive n° 2014/35/UE relative à la basse tension (DBT) et ses révisions.

Ce marquage indique qu'au sein de l'UE, ce produit ne doit pas être mis au rebut avec les ordures ménagères. L'élimination incontrôlée des déchets pouvant porter préjudice à l'environnement et à la santé humaine, veuillez le recycler de manière responsable afin de promouvoir la réutilisation durable des matières premières. Veuillez utiliser les services de retour et de collecte pour retourner votre appareil usagé ou contacter le Service Client pour tout complément d'information sur le recyclage et la DEEE.



# Inst nt™

Instant Brands Inc.  
11-300 Earl Grey Dr., Suite 383  
Ottawa, Ontario  
K2T 1C1, Canada

Earlyview Ltd (distributeur officiel d'Instant Pot)  
5 Hersham Farm Business Park  
Kitsmead Lane, Chertsey, Surrey, KT16 0DN, Royaume-Uni

Enregistrez votre produit dès aujourd'hui sur

[www.instantpot.co.uk/support/register](http://www.instantpot.co.uk/support/register)

Contactez le Service Client :

+44 (0) 3331 230051

[support@instantpot.co.uk](mailto:support@instantpot.co.uk)

[instantpot.co.uk](http://instantpot.co.uk)

[instantpot.co.uk/instant-pot-shop](http://instantpot.co.uk/instant-pot-shop)

Téléchargez l'appli gratuite :



Rejoignez la communauté officielle d'Instant Pot :

[www.facebook.com/groups/InstantPotUKCommunity](https://www.facebook.com/groups/InstantPotUKCommunity)

 @instantpotUK

 @InstantPotUK

 @instantpotuk

Fabriqué en Chine

Tous droits réservés © 2020 Instant Brands™ Inc

885-0304-61

# Instart™

## VORTEX™ MINI

2 LITER HEISSLUFTFRITTEUSE



### Kurzanleitung

- 2 Wichtige Sicherheitshinweise
- 8 Produkt, Teile und Zubehör
- 9 Der Einstieg
- 12 Bedienkonsole
- 16 Garen
- 17 Pflege, Reinigung und Lagerung
- 18 Gewährleistung
- 20 Kontakt



# WICHTIGE SICHERHEITSHINWEISE

(Das lässt sich leider nicht vermeiden.)

Bei Instant Brands™ steht Ihre Sicherheit immer an erster Stelle. Die Produktfamilie Instant™ Vortex™ wurde unter dem Gesichtspunkt Ihrer Sicherheit entwickelt, denn diese steht bei uns an erster Stelle. Besuchen Sie **instantpot.co.uk** und informieren Sie sich über die Sicherheitsmechanismen dieses Geräts.

Beim Gebrauch von Elektrogeräten müssen stets grundlegende Vorsichtsmaßnahmen beachtet werden:

- 01** LESEN SIE VOR DEM GEBRAUCH DES GERÄTS ALLE ANWEISUNGEN, SICHERHEITSHINWEISE UND WARNHINWEISE. DAS NICHTBEACHTEN DIESER SICHERHEITSHINWEISE UND ANWEISUNGEN KANN VERLETZUNGEN UND/ODER SACHSCHÄDEN ZUR FOLGE HABEN.
- 02** Die Außenseite des Geräts kann während des Gebrauchs heiß werden. Berühren Sie KEINE heißen Oberflächen. Heben und tragen Sie den Frittierkorb ausschließlich am Frittierkorbgriff. Tragen Sie beim Umgang mit heißen Komponenten angemessenen Handschutz. Beim Bewegen des Geräts ist äußere Vorsicht geboten. Lassen Sie das Gerät auf Zimmertemperatur abkühlen, bevor Sie es handhaben oder bewegen.
- 03** **⚠ CAUTION** Tauchen Sie Netzkabel, Stecker oder das Gerät NICHT in Wasser oder in andere Flüssigkeiten. Es besteht die Gefahr eines Stromschlags.
- 04** Spülen Sie das Gerät NICHT unter fließendem Wasser ab.
- 05** Die Garkammer enthält elektrische Bauteile. Um Stromschläge zu vermeiden, geben Sie KEINERLEI Flüssigkeiten in die Garkammer.
- 06** Dieses Gerät darf NICHT von Kindern oder Personen mit eingeschränkten körperlichen, sensorischen oder geistigen Fähigkeiten verwendet werden. Wenn Kinder oder solche Personen in der Nähe sind, darf dieses Gerät nur unter Aufsicht benutzt werden. Lassen Sie Kinder das Gerät nicht verwenden oder mit dem Gerät spielen.

## **⚠ WARNUNG**

Lesen Sie diese Anleitung bitte sorgfältig und vollständig durch und bewahren Sie sie zum späteren Nachschlagen auf. Das Nichtbeachten der Sicherheitshinweise kann schwere Verletzungen oder Sachschäden zur Folge haben.

# WICHTIGE SICHERHEITSHINWEISE

- 07 Schalten Sie das Gerät aus und ziehen Sie den Stecker, wenn Sie das Gerät nicht verwenden, bevor Sie Teile oder Zubehör entnehmen bzw. einsetzen und bevor Sie das Gerät reinigen. Drücken Sie **Cancel** (Abbrechen), um das Gerät auszuschalten. Um den Stecker zu ziehen, fassen Sie ihn und ziehen Sie ihn aus der Steckdose. Ziehen Sie **NIEMALS** am Netzkabel selbst.
- 08 Vermeiden Sie den Kontakt mit beweglichen Teilen.
- 09 Überprüfen Sie Gerät und Netzkabel regelmäßig. Nehmen Sie Geräte **NICHT** in Betrieb, wenn Kabel oder Netzstecker beschädigt sind, Fehlfunktionen aufgetreten sind oder das Gerät in irgendeiner Form beschädigt ist. Sollten Sie Hilfe benötigen, wenden Sie sich bitte unter **support@instantpot.co.uk** oder **+44 (0) 3331 230051** an den Kundendienst.
- 10 Verwenden Sie **KEINE** Zubehörteile, die nicht durch Instant Brands Inc. autorisiert wurden. Bei der Verwendung von Zubehörteilen, die nicht vom Hersteller empfohlen werden, besteht die Gefahr von Verletzungen, Bränden oder Stromschlägen.
- 11 Dieses Produkt ist ausschließlich für den haushaltsüblichen Gebrauch auf einer Arbeitsplatte bestimmt. Nicht im Freien verwenden. Nicht für den gewerblichen Gebrauch. Nicht geeignet für den Gebrauch in den Personalküchen von Geschäften, Büros und anderen Arbeitsumgebungen, landwirtschaftlichen Betrieben oder durch Gäste in Hotels, Motels und anderen wohnraumähnlichen Umgebungen wie Frühstückspensionen.
- 12 Stellen Sie das Gerät **NICHT** auf Herd- oder Kochplatten jeglicher Art oder in einen heißen Backofen; durch die Hitze einer fremden Wärmequelle wird das Gerät beschädigt.
- 13 Lassen Sie das Netzkabel **NICHT** in Berührung mit heißen Oberflächen oder offenen Flammen kommen, einschließlich Herd-/Kochplatten.
- 14 Setzen Sie das Gerät **NUR** für Zwecke ein, für die es vorgesehen ist.
- 15 Es wird empfohlen, das Gerät nach jedem Gebrauch angemessen zu pflegen. Beachten Sie den Abschnitt **Pflege, Reinigung und Lagerung**. Lassen Sie das Gerät vor der Reinigung oder Lagerung auf Zimmertemperatur abkühlen.

## **WARNUNG**

Lesen Sie diese Anleitung bitte sorgfältig und vollständig durch und bewahren Sie sie zum späteren Nachschlagen auf. Das Nichtbeachten der Sicherheitshinweise kann schwere Verletzungen oder Sachschäden zur Folge haben.

# WICHTIGE SICHERHEITSHINWEISE

- 16 **⚠ CAUTION** Verschüttete Speisen können schwere Verbrennungen verursachen. Im Lieferumfang ist ein kurzes Netzkabel enthalten. Die Gefahr, dass Sie sich darin verfangen oder darüber stolpern, ist damit geringer. Halten Sie das Gerät und das Netzkabel von Kindern fern. Lassen Sie das Kabel NIEMALS über die Kante von Tischen oder Arbeitsplatten hängen, nutzen Sie NIEMALS eine Steckdose unter der Arbeitsplatte und benutzen Sie NIEMALS ein Verlängerungskabel.
- 17 Versuchen Sie NICHT, Gerätekomponenten selbst zu reparieren, zu ersetzen, zu ändern oder zu modifizieren. Dies kann Stromschläge, Brände und/oder Verletzungen zur Folge haben und führt dazu, dass die Gewährleistung erlischt.
- 18 Nehmen Sie KEINERLEI Eingriffe an den Sicherheitsmechanismen vor.
- 19 Verwenden Sie das Gerät NUR mit 220–240 V~ 50–60 Hz. Verwenden Sie KEINE Umrichter oder Adapter.
- 20 VERMEIDEN Sie das Gerät oder Zubehör zu überfüllen. Ein Überfüllen kann dazu führen, dass Lebensmittel das Heizelement berühren, wodurch es zu Bränden und/oder Verletzungen kommen kann.
- 21 Decken Sie die Kühlschlitze NICHT ab, während das Gerät in Betrieb ist. Das Abdecken der Kühlschlitze verhindert gleichmäßiges Kochen und kann zu Schäden am Gerät führen.
- 22 Gießen Sie NIEMALS Öl in die Garkammer. Dadurch könnte es zu Bränden und/oder Verletzungen kommen.
- 23 Das Innere des Geräts heizt sich beim Kochen auf eine Temperatur von mehreren Hundert Grad auf. Um Verletzungen zu vermeiden, fassen Sie NIEMALS mit ungeschützten Händen ins Innere des Geräts, bevor es sich auf Zimmertemperatur abgekühlt hat.
- 24 Stellen Sie das Gerät beim Garen NICHT direkt an eine Wand oder an andere Geräte. Lassen Sie hinten, seitlich und über dem Gerät mindestens 13 cm Platz. Verwenden Sie das Gerät NICHT auf oder in der Nähe von brennbaren Stoffen wie Tischdecken oder Gardinen. Legen Sie KEINE Gegenstände auf das Gerät.

## ⚠ WARNUNG

Lesen Sie diese Anleitung bitte sorgfältig und vollständig durch und bewahren Sie sie zum späteren Nachschlagen auf. Das Nichtbeachten der Sicherheitshinweise kann schwere Verletzungen oder Sachschäden zur Folge haben.

# WICHTIGE SICHERHEITSHINWEISE

- 25 Ist das Gerät in Betrieb, entweicht durch die Kühlschlitze heiße Luft. Kommen Sie den Kühlschlitzen mit Händen und Gesicht nicht zu nahe und gehen Sie beim Entnehmen von Zubehörteilen aus dem Gerät äußerst vorsichtig vor.
- 26 Sollte schwarzer Rauch aus dem Gerät entweichen, drücken Sie Cancel (Abbrechen) und ziehen Sie sofort den Stecker. Entnehmen Sie den Frittierkorb erst, wenn kein Rauch mehr entweicht, und reinigen Sie das Gerät anschließend gründlich.
- 27 Lassen Sie das Gerät während des Betriebs NICHT unbeaufsichtigt.
- 28 Schließen Sie dieses Gerät NIEMALS an eine externe Schaltzeituhr oder an eine separate Fernsteuerung an.
- 29 Gehen Sie beim Entnehmen heißer Zubehörteile aus der Garkammer oder beim Entsorgen von heißem Fett äußerst vorsichtig vor.
- 30 Es dürfen keine zu großen Lebensmittel und/oder Metallutensilien in die Garkammer gegeben werden, da dies zu Brandgefahr und/oder Verletzungen führen kann.
- 31 Bewahren Sie außer dem mitgelieferten Zubehör NICHTS in der Garkammer auf, wenn Sie das Gerät nicht verwenden.
- 32 Geben Sie KEINE brennbaren Stoffe in die Garkammer, wie z. B. Papier, Karton, Plastik, Styropor oder Holz.
- 33 Verwenden Sie das Zubehör NICHT in bzw. auf anderen Geräten, einschließlich Mikrowellen, Toastern, Umluftöfen, Backöfen, Keramikfeldern, elektrischen Kochplatten, Gasherden oder Grills.
- 34 Äußerste Vorsicht ist beim Bewegen des Geräts geboten, wenn dieses heißes Öl oder andere heiße Flüssigkeiten enthält.

## BEWAHREN SIE DIESE ANWEISUNGEN AUF.

### **WARNUNG**

Lesen Sie diese Anleitung bitte sorgfältig und vollständig durch und bewahren Sie sie zum späteren Nachschlagen auf. Das Nichtbeachten der Sicherheitshinweise kann schwere Verletzungen oder Sachschäden zur Folge haben.

# WICHTIGE SICHERHEITSHINWEISE

## **⚠️ WARNUNG**

Lesen Sie vor dem Gebrauch dieses Geräts die Bedienungsanleitung und machen Sie sich mit den Anweisungen vertraut, um Verletzungen zu vermeiden.

## **⚠️ WARNUNG**

Stromschlaggefahr. Nutzen Sie ausschließlich geerdete Steckdosen.

- Die Erdung darf NICHT aufgehoben werden.
- Verwenden Sie KEINE Adapter mit dem Gerät.
- Verwenden Sie KEINE Verlängerungskabel mit dem Gerät.

Das Nichtbeachten dieser Anweisungen kann zu Stromschlägen und/oder schweren Verletzungen führen.

## **⚠️ WARNUNG**

DAS NICHTBEACHTEN DER WICHTIGEN SICHERHEITSHINWEISE UND/ODER DER ANWEISUNGEN FÜR DEN SICHEREN GEBRAUCH STELLT EINE MISSBRÄUCLICHE HANDHABUNG IHRES GERÄTS DAR, DIE ZUM ERLÖSCHEN IHRER GEWÄHRLEISTUNG BZW. ZU SCHWEREN VERLETZUNGEN FÜHREN KANN.

## **⚠️ WARNUNG**

Lesen Sie diese Anleitung bitte sorgfältig und vollständig durch und bewahren Sie sie zum späteren Nachschlagen auf. Das Nichtbeachten der Sicherheitshinweise kann schwere Verletzungen oder Sachschäden zur Folge haben.







# WICHTIGE SICHERHEITSHINWEISE

## Besondere Anweisungen zur Handhabung des Netzkabels

Gemäß den Sicherheitsanforderungen ist im Lieferumfang ein kurzes Netzkabel enthalten. Die Gefahr, dass Sie sich darin verfangen oder darüber stolpern, ist damit geringer.

Das Gerät wird mit einem Kabel mit Eurostecker geliefert. Um das Risiko eines Stromschlags auszuschließen, stecken Sie das Netzkabel in eine geerdete, gut erreichbare Steckdose

## Technische Daten des Produkts

					
Modelle: Vortex Mini RE Vortex Mini AQ Vortex Mini BL Vortex Mini WH	1200-1400 W	220-240~ 50/60Hz	2 Liter	3,3 kg	cm: T 28,6 x B 22,9 x H 29,8

## Finden Sie das Modell und die Seriennummer Ihres Geräts

Beide befinden sich auf dem auf dem Typenschild an der Rückseite der Heißluftfritteuse, nahe des Netzkabels.

### **WARNUNG**

Lesen Sie diese Anleitung bitte sorgfältig und vollständig durch und bewahren Sie sie zum späteren Nachschlagen auf. Das Nichtbeachten der Sicherheitshinweise kann schwere Verletzungen oder Sachschäden zur Folge haben.

# Produkt, Teile und Zubehör

Bevor Sie Ihre schicke neue Heißluftfritteuse verwenden, stellen Sie bitte sicher, dass alle Teile vorhanden sind.

## Heißluftfritteuse

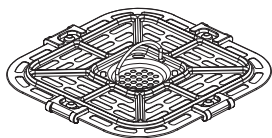
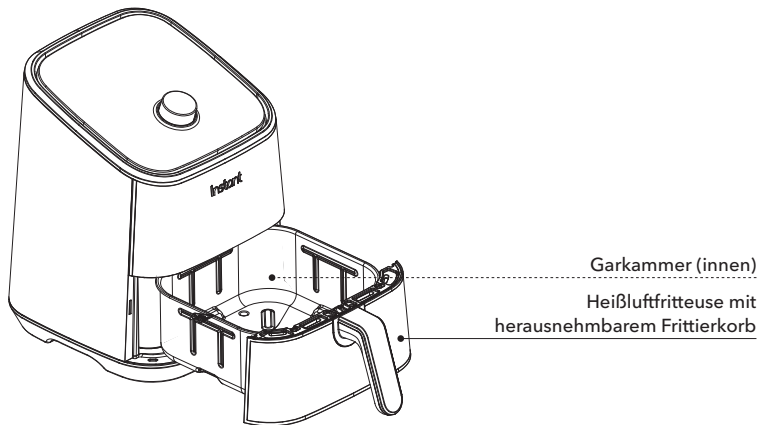
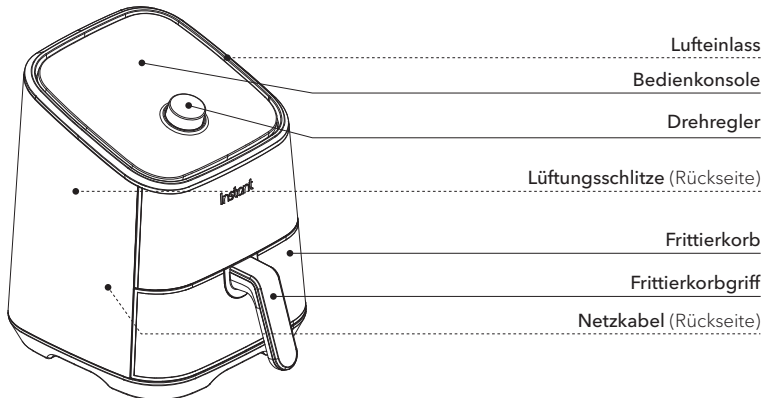

Garschale

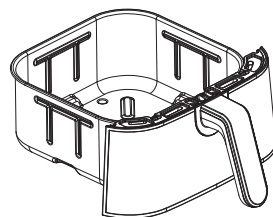



Frittierkorb

Die Abbildungen in diesem Dokument dienen nur zur Illustration und können vom tatsächlichen Produkt abweichen.  
Beziehen Sie sich auf das Ihnen vorliegende Produkt.

# Der Einstieg

## Inbetriebnahme

 „Achte auf die kleinen Dinge. Die Belohnung ist umgekehrt proportional.“  
- Liz Vassey

- 01** Nehmen Sie Ihre Vortex Mini aus der Verpackung!
- 02** Entnehmen Sie vor dem ersten Gebrauch den Frittierkorb und überprüfen Sie die Garkammer auf loses Verpackungsmaterial.
-  Belassen Sie die Silikonauflagen an der herausnehmbaren Garschale.
- 03** Auch wenn Sie versucht sein sollten, die Heißluftfritteuse auf Ihren Herd zu stellen, tun Sie es nicht! Stellen Sie sie auf eine stabile, ebene Oberfläche, abseits von brennbaren Materialien und fremden Wärmequellen. Stellen Sie Ihre Heißluftfritteuse nicht auf ein anderes Gerät.
-  Lassen Sie über und um das Gerät mindestens 13 cm Platz.
- 04** Befolgen Sie beim Reinigen Ihrer neuen Heißluftfritteuse vor dem ersten Gebrauch die Anweisungen im Abschnitt **Pflege, Reinigung und Lagerung**.
-  Belassen Sie die Warnhinweise und das Typenschild auf der Heißluftfritteuse.

## Fehlt etwas oder ist etwas beschädigt?

Wenden Sie sich bitte per E-Mail an [support@instantpot.co.uk](mailto:support@instantpot.co.uk) oder per Telefon unter **+44 (0) 3331 230051** an den Kundendienst, der Ihnen sehr gerne weiterhilft!

 <b>WARNUNG</b>		
Lesen Sie den Abschnitt Wichtige Sicherheitshinweise, bevor Sie das Gerät verwenden. Wenn diese Anweisungen zum sicheren Gebrauch nicht gelesen und befolgt werden, kann dies zur Beschädigung des Geräts bzw. zu Sach- oder	Stellen Sie das Gerät nicht auf eine Herdplatte, auf ein anderes Gerät oder in einen heißen Backofen. Durch die Hitze einer fremden Wärmequelle wird das Gerät beschädigt.	Um Brandgefahr, Sachschäden und/oder Verletzungen zu vermeiden, legen Sie keine Gegenstände auf das Gerät und blockieren Sie nicht die Lüftungsschlitze.

# Der Einstieg

## Erster Testlauf

Müssen Sie den Testlauf durchführen? Nein. Allerdings fällt Ihnen die Verwendung Ihrer Vortex Mini leichter, wenn Sie sich zunächst mit ihr vertraut machen. Nehmen Sie sich ein paar Minuten Zeit und finden Sie heraus, wie die Vortex Mini funktioniert.

### Stufe 1: Vorbereitung der Heißluftfritteuse

- 01** Schließen Sie das Netzkabel an eine Stromquelle mit 220–240 V an.  
Die Heißluftfritteuse ist im Standby-Modus und das Display zeigt **OFF** (Aus) an.
- 02** Entnehmen Sie den Frittierkorb aus der Garkammer.
- 03** Legen Sie die Garschale in den Boden des Frittierkorbs (wenn Sie nicht bereits eingesetzt ist).
- 04** Setzen Sie den Frittierkorb wieder in die Garkammer ein.
- 05** Drücken Sie **Air Fry** (Frittieren).
- 06** Drücken Sie **Time** (Zeit) und drehen Sie den Drehregler, um die Garzeit auf 20 Minuten einzustellen (00:20).



Jedes Smart-Programm speichert die von Ihnen vorgenommenen Änderungen der Zeit und Temperatur automatisch, sobald Sie „Start“ drücken.

- 07** Drücken Sie Start, um zu beginnen!

Das Display zeigt **On** (Ein) und der Garstatus **Preheat** (Vorheizen) an.



Bei den ersten Malen, die Sie Ihre Heißluftfritteuse verwenden, bemerken Sie eventuell einen starken Geruch nach Plastik.

Der Geruch ist normal, ungiftig und lässt rasch nach.

## VORSICHT

Während und nach dem Kochen sind die Heißluftfritteuse und der Frittierkorb heiß. VERMEIDEN Sie die Berührung heißer Oberflächen, um das Risiko von Verbrennungen zu vermeiden. Lassen Sie die Heißluftfritteuse auf Zimmertemperatur abkühlen und reinigen Sie das Gerät anschließend gemäß den Anweisungen im Abschnitt **Pflege, Reinigung und Lagerung**.

# Der Einstieg

**Stufe 2: „Garen“ (aber noch nicht wirklich, sondern nur als Test!)**

**01** Sobald die Heißluftfritteuse heiß genug ist, zeigt das Display **Add Food** (Lebensmittel hinzugeben) an.

 Geben Sie für den ersten Testlauf keine Lebensmittel in den Frittierkorb.

Entnehmen Sie den Frittierkorb vorsichtig und setzen Sie ihn danach wieder ein. Das Display zeigt abwechselnd die Garzeit und die Gartemperatur an, und der Garstatus zeigt **Cook** (Garen) an.

**02** Nach der Hälfte des Garvorgangs zeigt das Display **Turn Food** (Lebensmittel wenden) an.

Warten Sie 10 Sekunden, bis das Programm automatisch fortfährt, oder entnehmen Sie den Frittierkorb und setzen Sie ihn wieder ein, um das Programm manuell anzuhalten und fortzusetzen.

**03** Wenn noch 1 Minute verbleibt, zeigt das Display die verbleibende Garzeit in Sekunden an.

Nach Abschluss des Smart-Programms zeigt das Display **End** (Ende) an und das Gebläse bleibt noch eine Weile an, um die Heißluftfritteuse zu kühlen.

**04** Drücken Sie den Drehregler und setzen Sie den Frittierkorb wieder ein, um in den Standby-Modus zurückzukehren und Ihre ersten echten Kochversuche zu unternehmen!

 Falls Sie diesen letzten Schritt vergessen, erinnert Sie die Heißluftfritteuse nach 5, 30 und 60 Minuten daran.

## VORSICHT

Während und nach dem Kochen sind die Heißluftfritteuse und der Frittierkorb heiß. VERMEIDEN Sie die Berührung heißer Oberflächen, um das Risiko von Verbrennungen zu vermeiden. Lassen Sie die Heißluftfritteuse auf Zimmertemperatur abkühlen und reinigen Sie das Gerät anschließend gemäß den Anweisungen im Abschnitt **Pflege, Reinigung und Lagerung**.

# Bedienkonsole

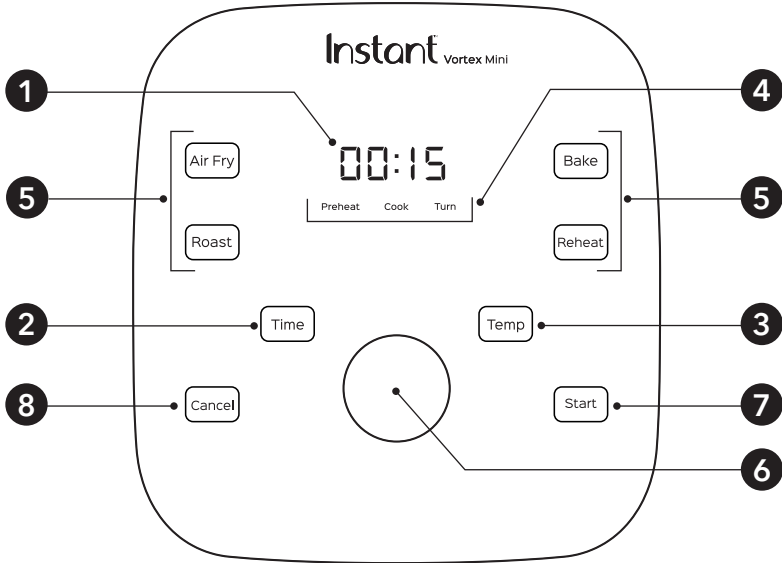

1	<b>Zeit-/ Temperaturanzeige</b>	Zeigt die Garzeit, die eingestellte Temperatur, Erinnerungsmeldungen und Fehlermeldungen an.
2	<b>„Time“ (Zeit)</b>	Drücken Sie <b>Time</b> (Zeit) und drehen Sie den Drehregler, um die Garzeit einzustellen.
3	<b>„Temp“ (Temperatur)</b>	Drücken Sie <b>Temp</b> (Temperatur) und drehen Sie den Drehregler, um die Gartemperatur einzustellen.
4	<b>Garstatus</b>	<b>„Preheat“</b> (Vorheizen), <b>„Cook“</b> (Garen) und <b>„Turn“</b> (Wenden).
5	<b>Smart-Programme</b>	<ul style="list-style-type: none"> <li>• <b>„Air Fry“</b> (Frittieren)</li> <li>• <b>„Roast“</b> (Braten)</li> <li>• <b>„Bake“</b> (Backen)</li> <li>• <b>„Reheat“</b> (Aufwärmen)</li> </ul>
6	<b>Drehregler</b>	Drehen, um Garzeiten und -temperaturen einzustellen. Drücken, um das Display zu aktivieren.
7	<b>Start</b>	Drücken Sie Start, um das ausgewählte Smart-Programm zu starten.
8	<b>„Cancel“ (Abbrechen)</b>	Durch Betätigen der Taste <b>Cancel</b> (Abbrechen) können Sie ein Smart-Programm jederzeit abbrechen und in den Standby-Modus zurückkehren.

Die vollständige Anleitung zur Online-Nutzung finden Sie auf [instantpot.co.uk/vortexmini](https://instantpot.co.uk/vortexmini).

*Die Abbildungen in diesem Dokument dienen nur zur Illustration und können vom tatsächlichen Produkt abweichen.  
Beziehen Sie sich auf das Ihnen vorliegende Produkt.*

# Einstellungen

Dafür ...	müssen Sie dies tun!
<b>Die Heißluftfritteuse aktivieren.</b>	Drücken Sie das Display, drücken Sie den Drehregler oder entnehmen Sie den Frittierkorb und setzen Sie ihn wieder ein, um die Heißluftfritteuse zu aktivieren. Das Display zeigt <b>OFF</b> (Aus) an und signalisiert Ihnen damit, dass sich das Gerät im Standby-Modus befindet und betriebsbereit ist.
<b>Ton ein- oder ausschalten.</b>	Halten Sie im Standby-Modus die Tasten <b>Time</b> (Zeit) und <b>Temp</b> (Temperatur) 3 Sekunden lang gedrückt. Das Display zeigt <b>S ON</b> an, wenn die Töne eingeschaltet sind, bzw. <b>S OFF</b> , wenn sie ausgeschaltet sind.  Fehlermeldungen lassen sich nicht ausschalten.
<b>Ändern der Temperatureinheit (°C oder °F).</b>	Halten Sie im Standby-Modus die Taste <b>Time</b> (Zeit) 5 Sekunden lang gedrückt, um zwischen °C und °F zu wechseln.
<b>Speichern einer benutzerdefinierten Garzeit.</b>	Wählen Sie ein Smart-Programm aus und drücken Sie dann <b>Time</b> (Zeit) und drehen Sie den Drehregler, um die Zeit nach Belieben einzustellen. Drücken Sie den Drehregler oder wählen Sie Start, um die Änderung zu speichern.
<b>Speichern einer benutzerdefinierten Gartemperatur.</b>	Wählen Sie ein Smart-Programm aus und wählen Sie dann <b>Temp</b> (Temperatur) und drehen Sie den Drehregler, um die gewünschte Temperatur einzustellen. Drücken Sie den Drehregler oder wählen Sie Start, um die Änderung zu speichern.

# Einstellungen

Dafür ...	müssen Sie dies tun!
<b>Zurücksetzen eines einzelnen Smart-Programms.</b>	Halten Sie im Standby-Modus die Taste des Smart-Programms, das Sie zurücksetzen möchten (zum Beispiel „ <b>Air Fry</b> “ [Frittieren]), 3 Sekunden lang gedrückt. Garzeit und -temperatur des Smart-Programms werden auf die Werkseinstellung zurückgesetzt.
<b>Zurücksetzen aller Smart-Programme.</b>	Halten Sie im Standby-Modus den Drehregler 3 Sekunden lang gedrückt. Garzeiten und -temperaturen aller Smart-Programme werden auf die Werkseinstellung zurückgesetzt.

# Garstatus

00:15

Die Heißluftfritteuse heizt sich auf die perfekte Temperatur für das Garen Ihres Gerichts auf.

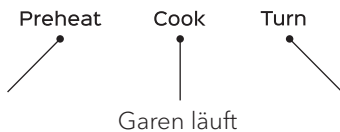

Die Lebensmittel können nach Rezept gewendet werden.

Gilt nicht für „Reheat“ (Aufwärmen).

Gilt nicht für „Bake“ (Backen) oder „Reheat“ (Aufwärmen).

## Statusmeldungen

OFF	Die Heißluftfritteuse ist im Standby-Modus.
On	Ein Smart-Programm befindet sich in der Phase <b>Preheat</b> (Vorheizen). Gilt nicht für „Reheat“ (Aufwärmen).
Add Food	Diese Meldung zeigt an, dass die Heißluftfritteuse die perfekte Gartemperatur erreicht hat und Sie Ihre Lebensmittel in den Frittierkorb geben können (wenn Sie dies nicht bereits getan haben). Gilt nicht für „Reheat“ (Aufwärmen).
OPEN	Kann anzeigen, dass der Frittierkorb entfernt wurde oder nicht richtig eingesetzt ist.
05:20	Das Display wechselt zwischen der Anzeige der Garzeit, der Gartemperatur und von Bildschirmmeldungen.
Turn Food	Die Lebensmittel können nach Rezept gewendet werden. Gilt nicht für „Bake“ (Backen) oder „Reheat“ (Aufwärmen).
End	Das Smart-Programm ist abgeschlossen.

# Garen

Das Garen mit der Vortex geht schnell und einfach - Sie geben Lebensmittel hinein und bekommen knusprige Köstlichkeiten zurück!

Die vollständige Anleitung und Tabellen mit Garzeiten finden Sie online auf **instantpot.co.uk**. Besuchen Sie auch unsere Website auf [instantpotco.uk](https://instantpotco.uk) mit einfachen und leckeren Rezepten, die Spaß machen. Auf [instantappliances.com/app](https://instantappliances.com/app) können Sie auch die kostenlose Instant Pot App herunterladen, um nach Rezepten zu suchen, Favoriten zu speichern, sich Notizen zu machen und mehr!

## „Air Fry“ (Frittieren), „Roast“ (Braten), „Bake“ (Backen) und „Reheat“ (Aufwärmen)

Diese Programme geben Ihren Gerichten den leckeren, knusprigen Geschmack frittierter Speisen - mit wenig oder ganz ohne Öl. Sie können sich vom tiefenden Fett herkömmlicher Fritteusen und überflüssigen Kalorien verabschieden! Die Voreinstellungen dienen als Ausgangspunkt. Sie können mit ihnen experimentieren, um die gewünschten Ergebnisse zu erreichen.

Smart-Programm	Voreingestellte Zeit	Zeitbereich	Voreingestellte Temperatur	Temperaturbereich
„Air Fry“ (Frittieren)	12 Minuten (00:12)	1 Minute bis 1 Stunde (00:01 bis 01:00)	205°C	82 bis 205°C
„Roast“ (Braten)	18 Minuten (00:18)	1 Minute bis 1 Stunde (00:01 bis 01:00)	193°C	82 bis 205°C
„Bake“ (Backen)	30 Minuten (00:30)	1 Minute bis 1 Stunde (00:01 bis 01:00)	166°C	82 bis 205°C
„Reheat“ (Aufwärmen)	10 Minuten (00:10)	1 Minute bis 1 Stunde (00:01 bis 01:00)	138°C	49 bis 182°C

### ⚠ VORSICHT

Um Brandgefahr, Sachschäden und Verletzungen zu vermeiden, besprühen Sie die Garkammer NICHT mit Speiseöl.

### ⚠ VORSICHT

Vergewissern Sie sich beim Garen von Fleisch stets mithilfe eines Fleischthermometers, dass eine sichere Mindestkerntemperatur erreicht wird. Weitere Informationen hierzu entnehmen Sie bitte der Website der WHO (Weltgesundheitsorganisation) auf [https://www.who.int/foodsafety/publications/consumer/en/5keys\\_en.pdf?ua=1](https://www.who.int/foodsafety/publications/consumer/en/5keys_en.pdf?ua=1) und/oder den Empfehlungen zur Lebensmittelsicherheit der zuständigen Behörden Ihres Landes.

### ⚠ VORSICHT

Während und nach dem Kochen sind Heißluftfritteuse und Zubehör heiß. Berühren Sie heiße Oberflächen nicht mit bloßen Händen. Tragen Sie stets angemessenen Handschutz und gehen Sie beim Hinzugeben oder Entnehmen von Lebensmitteln aus der heißen Garkammer äußerst vorsichtig vor. Lassen Sie alle Teile auf Zimmertemperatur abkühlen und reinigen Sie sie anschließend gemäß den Anweisungen im Abschnitt Pflege, Reinigung und Lagerung.

Tragen Sie stets angemessenen Handschutz und gehen Sie beim Hinzugeben oder Entnehmen von Lebensmitteln aus der heißen Garkammer äußerst vorsichtig vor, um Verbrennungen zu vermeiden.

# Pflege, Reinigung und Lagerung

Reinigen Sie Ihre Heißluftfritteuse und das Zubehör nach jedem Gebrauch.

Trennen Sie die Heißluftfritteuse hierfür immer vom Netzstrom und lassen Sie sie vor der Reinigung auf Zimmertemperatur abkühlen. Verwenden Sie an keinem Zubehörteil und an keiner Komponente des Geräts aggressive chemische Reinigungsmittel, Scheuerschwämme oder Pulver.

Lassen Sie vor dem Gebrauch und vor der Lagerung alle Oberflächen gut trocknen.

Teil oder Zubehör	Reinigungsmethode und Hinweise
<b>Frittierkorb</b>	<ul style="list-style-type: none"> <li>Reinigen Sie den Frittierkorb mit einem Schwamm oder Tuch und warmem Wasser mit Geschirrspülmittel. Spülen Sie ihn anschließend gut mit Wasser ab. Stellen Sie sicher, dass Fett und Speisereste vollständig entfernt werden.</li> <li>Tauchen Sie den Frittierkorb NICHT in Wasser oder andere Flüssigkeiten ein.</li> <li>Waschen Sie den Frittierkorb NICHT in der Spülmaschine.</li> </ul>
<b>Garschale</b>	<ul style="list-style-type: none"> <li>Reinigen Sie die Garschale mit einem Tuch oder Schwamm und warmem Wasser und Geschirrspülmittel.</li> <li>Die Garschale hat eine Antihafbeschichtung. Verwenden Sie zum Reinigen KEINE Metallutensilien, um die Antihafbeschichtung nicht zu beschädigen.</li> </ul>
<b>Garkammer</b>	<ul style="list-style-type: none"> <li>Reinigen Sie die Garkammer mit einem Schwamm oder weichen Tuch und warmem Wasser und Geschirrspülmittel.</li> <li>Um anhaftendes Fett oder Speisereste von der Garkammer zu entfernen, besprühen Sie sie mit einer Mischung aus Natron (Natriumbicarbonat) und Essig und wischen Sie sie mit einem feuchten Tuch ab.</li> <li>Lassen Sie das Gemisch bei hartnäckigen Flecken einige Minuten lang einwirken, bevor Sie die Stelle abwischen.</li> <li>Überprüfen Sie die Heizspirale auf Ölspritzer und Speisereste. Reinigen Sie die Heizspirale bei Bedarf mit einem feuchten Tuch. Lassen Sie die Heizspirale vor der nächsten Verwendung vollständig trocknen.</li> </ul>
<b>Äußeres</b>	<ul style="list-style-type: none"> <li>Wischen Sie das Äußere mit einem weichen, feuchten Tuch oder Schwamm ab und reiben Sie es trocken.</li> </ul>

Alle anderen Wartungsarbeiten müssen von einem autorisierten Vertreter durchgeführt werden.

⚠ <b>WARNUNG</b>		
<p>Um die Gefahr eines Stromschlags und das Risiko von Verletzungen zu vermeiden:</p> <ul style="list-style-type: none"> <li>Tauchen Sie das Gerät nicht in Wasser ein.</li> <li>Spülen Sie das Gerät nicht unter fließendem Wasser ab.</li> <li>Schützen Sie die Kontakte des Netzkabels vor Nässe.</li> </ul>	<p>Ohne ordnungsgemäße Reinigung können sich um das Heizelement Speisereste und Fettspritzer absetzen, wodurch es zu Rauchbildung, Bränden und Verletzungen kommen kann.</p>	<p>Wenn Sie Rauch sehen oder riechen, drücken Sie <b>Cancel</b> (Abbrechen), trennen Sie das Gerät vom Netzstrom und lassen Sie es abkühlen. Entfernen Sie Speisereste oder Fettspritzer mit einem weichen Tuch und Geschirrspülmittel.</p>

# Gewährleistung

## Eingeschränkte Gewährleistung

Earlyview Ltd., autorisierter Händler von Instant Brands, Inc. und Instant Brands Inc. (zusammen das „Unternehmen“) gewährleistet für einen Zeitraum von einem (1) Jahr ab ursprünglichem Kaufdatum, dass dieses Gerät bei normalem, haushaltsüblichem Gebrauch frei von Material- oder Verarbeitungsfehlern ist. Diese eingeschränkte Gewährleistung besteht nur gegenüber dem Erstkäufer und bei Gebrauch des Geräts in der EU. Die Gewährleistung gilt nicht für den Gebrauch des Geräts außerhalb der EU.

Um im Rahmen dieser eingeschränkten Gewährleistung entsprechende Leistungen zu erhalten, sind ein Beleg über das Originalkaufdatum und - falls dies gefordert wird - die Rücksendung Ihres Geräts erforderlich. Sofern dieses Gerät gemäß den dem Gerät beiliegenden

Anweisungen (die auch auf [instantpot.co.uk](https://www.instantpot.co.uk) zur Verfügung stehen) betrieben und gewartet wird, wird das Unternehmen nach alleinigem Ermessen (i) die Material- oder Verarbeitungsfehler beheben oder (ii) das Gerät ersetzen. Bei einem Ersatz des Geräts erlischt die eingeschränkte Gewährleistung auf das Ersatzgerät 12 Monate ab Originalkaufdatum.

Transportkosten, die im Rahmen der Gewährleistung anfallen, werden vom Unternehmen nicht übernommen.

## Beschränkungen und Ausschlüsse

Jede Modifikation oder versuchte Modifikation an Ihrem Gerät beeinträchtigt unter Umständen den sicheren Betrieb Ihres Geräts und kann zu schweren Verletzungen und Schäden führen. Jede Modifikation oder versuchte Modifikation an Ihrem Gerät oder einem Geräteteil führt dazu, dass die Gewährleistung erlischt, es sei denn, die Modifikationen oder Änderungen wurden vom Unternehmen ausdrücklich autorisiert.

Diese Gewährleistung gilt nicht für (1) normalen Verschleiß; (2) Schäden in Folge nachlässiger, unsachgemäßer oder missbräuchlicher Handhabung des Geräts, unsachgemäßer Montage oder Demontage, Nichtbeachtung der Bedienungsanleitung, nicht durchgeführter angemessener und notwendiger Wartungsarbeiten, höherer Gewalt (wie Feuer, Überschwemmungen, Hurrikane und Wirbelstürme) oder bei nicht vom Unternehmen autorisierten Reparaturen oder Veränderungen und (3) Reparaturen am Gerät aufgrund des Gebrauchs zu anderen als den normalen, haushaltsüblichen Zwecken oder auf eine nicht der veröffentlichten Bedienungsanleitung entsprechenden Weise.

Soweit laut geltendem Recht zulässig, beschränkt sich eine etwaige Haftung des Unternehmens für ein vermeintlich defektes Gerät oder Teil auf die Reparatur oder den Ersatz des Geräts oder Geräteteils bis maximal in der Höhe des Kaufpreises eines vergleichbaren Ersatzgeräts. Mit Ausnahme der hier ausdrücklich angegebenen Gewährleistungen und im gesetzlich erlaubten Rahmen (1) übernimmt das Unternehmen keinerlei ausdrückliche oder stillschweigende Gewährleistungen, Bedingungen oder Zusicherungen in Bezug auf das Gerät oder Teile, die Gegenstand dieser Gewährleistung sind, für Gebrauch, Handelsbrauch oder Sonstiges. (2) Das Unternehmen ist nicht verantwortlich und nicht haftbar für mittelbare, Begleit- oder Folgeschäden, die durch oder in Zusammenhang mit dem Gebrauch oder der Leistung des Geräts entstehen, oder für Schäden in Bezug auf wirtschaftliche Verluste, Vermögensverluste, Einnahmeverluste oder Gewinnausfälle, entgangenen Genuss oder Gebrauch, Kosten für Ausbau, Einbau oder für sonstige Folgeschäden gleich welcher Art.

Ihnen stehen unter Umständen nach geltendem Recht andere Rechte und Rechtsmittel zusätzlich zu den Rechten oder Rechtsmitteln aus dieser eingeschränkten Gewährleistung zu.

# Gewährleistung

## Registrierung der Gewährleistung

Bitte besuchen Sie [instantpot.co.uk/support/register](https://instantpot.co.uk/support/register), um Ihr Gerät zu registrieren. Sie werden gebeten, Ihren Namen und Ihre E-Mail-Adresse, den Namen des Händlers, das Kaufdatum, die Modellnummer und die Seriennummer (beides auf dem Gerät) anzugeben. Durch diese Registrierung können wir Sie über Produktentwicklungen und Rezepte auf dem Laufenden halten und Sie im unwahrscheinlichen Fall einer Mitteilung zur Produktsicherheit kontaktieren. Durch die Registrierung bestätigen Sie, dass Sie die dem Gerät beiliegenden Bedienungsanleitung und Warnhinweise gelesen und verstanden haben.

## Inanspruchnahme der Gewährleistung

Name, E-Mail-Adresse oder Telefonnummer.

Kopie des Originalkaufbelegs mit Bestellnummer sowie Modell und Seriennummer. Beschreibung des Defekts am Produkt, wenn möglich in Form von Bildern oder eines Videos.

## Kontaktinformationen

Instant Pot / Earlyview Ltd  
Unit 5 Hershaw Farm Business Park  
Kitsmead Lane  
Chertsey, Surrey KT16 0DN, GB

E-Mail: [support@InstantPot.co.uk](mailto:support@InstantPot.co.uk)

Telefon: **+44 (0) 3331 230051**

Diese Gewährleistung wurde zuletzt am 1. September 2019 aktualisiert und gilt für alle ab dem [1. November 2019] verkauften Produkte. Haben Sie Ihr Produkt mit einer älteren Fassung der Gewährleistung erhalten, gilt diese weiterhin.

## Recycling

Dieses Gerät entspricht der Richtlinie 2012/19/EU über die Entsorgung von Elektro- und Elektronik-Altgeräten (WEEE-Richtlinie). Dieses Gerät entspricht der europäischen Richtlinie über elektromagnetische Verträglichkeit (EMV) 2014/30/EU und der Niederspannungsrichtlinie (NSR) 2014/35/EU in ihren jeweils gültigen Fassungen.

Diese Kennzeichnung bedeutet, dass das vorliegende Produkt innerhalb der EU nicht zusammen mit normalem Hausmüll zu entsorgen ist. Um mögliche Schäden für die Umwelt oder Gesundheit aufgrund unkontrollierter Abfallentsorgung zu vermeiden, recyceln Sie verantwortungsbewusst und fördern Sie so die nachhaltige Wiederverwendung der Rohstoffe. Bitte nutzen Sie die Rückgabe- und Sammelsysteme, um Ihr gebrauchtes Gerät zurückzugeben, oder wenden Sie sich an den Kundendienst, um weitere Informationen zum Recycling oder zur WEEE-Richtlinie zu erhalten.



# Inst nt™

Instant Brands Inc.  
11-300 Earl Grey Dr., Suite 383  
Ottawa, Ontario  
K2T 1C1, Canada

Earlyview Ltd (offizieller Händler von Instant Pot)  
5 Hersham Farm Business Park  
Kitsmead Lane, Chertsey, Surrey, KT16 0DN, GB

Registrieren Sie Ihr Gerät noch heute auf:

**[www.instantpot.co.uk/support/register](http://www.instantpot.co.uk/support/register)**

Kundendienst  
+44 (0) 3331 230051  
**[support@instantpot.co.uk](mailto:support@instantpot.co.uk)**

**[instantpot.co.uk](http://instantpot.co.uk)**  
**[instantpot.co.uk/instant-pot-shop](http://instantpot.co.uk/instant-pot-shop)**

Laden Sie die kostenlose App herunter:



Werden Sie Teil der offiziellen Instant Pot Community:  
**[www.facebook.com/groups/InstantPotUKCommunity](https://www.facebook.com/groups/InstantPotUKCommunity)**

 @instantpotUK

 @InstantPotUK

 @instantpotuk

Hergestellt in China

Copyright © 2020 Instant Brands™ Inc

885-0304-61

# Inst nt™

## VORTEX™ MINI

FRIGGITRICE AD ARIA DA 2 LITRI



### Guida alle operazioni preliminari

- 2 Importanti misure di sicurezza
- 8 Prodotto, componenti e accessori
- 9 Operazioni preliminari
- 12 Quadro di comando
- 16 Cottura
- 17 Cura, pulizia e conservazione
- 18 Garanzia
- 20 Informazioni di contatto



# IMPORTANTI MISURE DI SICUREZZA

(Sì, sono proprio necessarie)

Per Instant Brands™ la sicurezza dell'utente è sempre la priorità assoluta. La gamma di elettrodomestici Instant™ Vortex™ è stata progettata per garantire la massima sicurezza: su questo punto non accettiamo compromessi.

Maggiori informazioni sui meccanismi di sicurezza di cui è dotato questo apparecchio sono disponibili sul sito [instantpot.co.uk](https://instantpot.co.uk).

Quando si utilizzano elettrodomestici, è sempre indispensabile seguire alcune fondamentali precauzioni di sicurezza:

- 01** PRIMA DI METTERE IN FUNZIONE L'APPARECCHIO, LEGGERE TUTTE LE ISTRUZIONI, LE MISURE DI SICUREZZA E LE AVVERTENZE. L'INOSSERVANZA DI QUESTE MISURE DI SICUREZZA E ISTRUZIONI POTREBBE DETERMINARE INFORTUNI E/O DANNI ALLE COSE.
- 02** Le superfici esterne dell'apparecchio possono diventare calde durante l'uso. NON toccare le superfici che scottano. Per sollevare e spostare il cestello per frittura ad aria, servirsi esclusivamente dell'apposito manico. Quando si maneggiano componenti caldi, indossare adeguate protezioni sulle mani. Esercitare la massima cautela nello spostare l'apparecchio. Far raffreddare a temperatura ambiente prima di toccare o spostare l'apparecchio.
- 03** **⚠ CAUTION** Per proteggersi da eventuali scosse elettriche, NON immergere il cavo elettrico, la spina o l'apparecchio in acqua o altri liquidi.
- 04** NON risciacquare l'apparecchio in acqua corrente.
- 05** La camera di cottura contiene componenti elettrici. Per scongiurare il rischio di scosse elettriche, NON versare nessun tipo di liquido nella camera di cottura.
- 06** Questo apparecchio NON deve essere utilizzato da bambini o persone con ridotte capacità fisiche, sensoriali o mentali. È indispensabile una stretta sorveglianza quando questo apparecchio viene utilizzato vicino a bambini o alle suddette persone. I bambini non devono utilizzare questo apparecchio né giocarci.

## **⚠ AVVERTENZA**

Leggere attentamente e integralmente questo manuale e conservarlo per eventuali consultazioni future. Il mancato rispetto delle istruzioni di sicurezza può determinare lesioni o danni gravi.

# IMPORTANTI MISURE DI SICUREZZA

- 07 Quando non è in uso, prima di pulirlo, ma anche di aggiungere o togliere componenti o accessori, spegnere e scollegare l'apparecchio dalla presa. Per spegnere l'apparecchio, premere il tasto **Cancel** (Annulla). Per scollegare dalla presa, afferrare la spina ed estrarla dalla presa. **NON** tirare mai il cavo elettrico.
- 08 Evitare di toccare i componenti in movimento.
- 09 Ispezionare periodicamente l'apparecchio e il cavo elettrico. **NON** utilizzare in presenza di danni al cavo o alla spina, né in seguito a problemi di funzionamento, cadute o danni di qualsiasi tipo. Contattare l'Assistenza all'indirizzo [support@instantpot.co.uk](mailto:support@instantpot.co.uk) o al numero **+44 (0) 3331 230051**.
- 10 **SI VIETA** l'utilizzo di accessori non autorizzati da Instant Brands Inc. Il ricorso ad accessori non raccomandati dal produttore rischia di causare lesioni, incendi o scosse elettriche.
- 11 Questo prodotto è destinato solo all'uso su piani di lavoro domestici. Non utilizzare all'aperto. Non destinato all'uso commerciale. Non concepito per l'uso in cucine riservate al personale di negozi, uffici e altri ambienti di lavoro, in case coloniche, né da parte dei clienti di alberghi, motel o strutture residenziali di altro tipo, quali i bed and breakfast.
- 12 **NON** collocare l'apparecchio su un fornello di qualsiasi tipo, né in un forno riscaldato: il calore emesso da una fonte esterna danneggerebbe l'elettrodomestico.
- 13 **NON** permettere che il cavo elettrico entri in contatto con superfici calde o fiamme libere, compresi i fornelli.
- 14 **NON** usare l'apparecchio per usi diversi da quelli previsti.
- 15 Si consiglia un'adeguata manutenzione dopo ogni utilizzo. Consultare la sezione Cura, pulizia e conservazione. Far raffreddare a temperatura ambiente prima di pulire o riporre l'apparecchio.
- 16 **⚠ CAUTION** La fuoriuscita di cibo può causare gravi ustioni. Il cavo elettrico in dotazione è corto, per ridurre il rischio di impigliarsi, aggrovigliarsi e inciampare. Tenere l'elettrodomestico e il cavo fuori dalla portata dei bambini. **NON** lasciare pendere il cavo dal bordo del tavolo o del banco da lavoro, **NON** utilizzare mai una presa elettrica sotto il banco da lavoro e **NON** servirsi mai di una prolunga.

## ⚠ AVVERTENZA

Leggere attentamente e integralmente questo manuale e conservarlo per eventuali consultazioni future. Il mancato rispetto delle istruzioni di sicurezza può determinare lesioni o danni gravi.

# IMPORTANTI MISURE DI SICUREZZA

- 17 NON cercare di riparare, sostituire, alterare o modificare componenti dell'apparecchio, poiché tali operazioni potrebbero causare scosse elettriche, incendi e/o lesioni, oltre a rendere nulla la garanzia.
- 18 NON manomettere i meccanismi di sicurezza.
- 19 NON usare l'apparecchio in impianti elettrici con tensione diversa da 220-240~50-60 Hz. NON utilizzare convertitori o adattatori di corrente.
- 20 NON riempire eccessivamente l'apparecchio o gli accessori. Un riempimento eccessivo rischia di far aderire gli alimenti all'elemento riscaldante, col rischio di incendi e/o lesioni personali.
- 21 NON coprire le bocchette dell'aria quando l'apparecchio è in funzione: ciò impedirebbe di ottenere una cottura uniforme e potrebbe arrecare danni all'apparecchio.
- 22 Non versare IN NESSUN CASO olio nella camera di cottura. Tale operazione potrebbe causare incendi e/o lesioni personali.
- 23 Durante la cottura, la temperatura interna dell'apparecchio raggiunge centinaia di gradi. Per evitare lesioni personali, inserire le mani senza protezioni all'interno dell'apparecchio SOLTANTO quando si è raffreddato a temperatura ambiente.
- 24 Durante la cottura NON collocare l'apparecchio contro una parete o altri elettrodomestici. Lasciare almeno 13 cm di spazio libero sul retro, sui lati e sopra l'apparecchio. NON utilizzare l'apparecchio sopra o nelle vicinanze di materiali combustibili quali tovaglie e tende. NON collocare alcun oggetto sopra l'apparecchio.
- 25 Quando l'apparecchio è in funzione, dalle bocchette fuoriesce aria rovente. Mantenere le mani e il volto a una distanza di sicurezza dalle bocchette dell'aria e prestare la massima attenzione durante la rimozione degli accessori dall'apparecchio.
- 26 Se dall'apparecchio fuoriesce fumo nero, premere Cancel (Annulla) e scollegarlo immediatamente dalla presa. Attendere che il fumo smetta di fuoriuscire prima di togliere il cestello per frittura ad aria, poi pulire l'apparecchio accuratamente.

## AVVERTENZA

Leggere attentamente e integralmente questo manuale e conservarlo per eventuali consultazioni future. Il mancato rispetto delle istruzioni di sicurezza può determinare lesioni o danni gravi.

# IMPORTANTI MISURE DI SICUREZZA

- 27 NON lasciare l'apparecchio incustodito durante l'utilizzo.
- 28 NON collegare MAI questo apparecchio con un timer esterno o un sistema di comando a distanza distinto.
- 29 Usare la massima cautela durante la rimozione degli accessori caldi dalla camera di cottura o lo smaltimento del grasso rovente.
- 30 Evitare di inserire alimenti di dimensioni eccessive e/o utensili in metallo nella camera di cottura poiché possono causare incendi e/o lesioni personali.
- 31 Quando l'apparecchio non è in uso, NON riporre nulla nella camera di cottura tranne gli accessori in dotazione.
- 32 NON inserire materiali combustibili (quali carta, cartoncino, plastica, polistirolo o legno) nella camera di cottura.
- 33 NON utilizzare gli accessori dell'apparecchio in altri elettrodomestici quali forni a microonde, fornetti tostapane, forni a convezione o tradizionali, e su piani cottura in ceramica, elettrici o a induzione, fornelli a gas o barbecue all'aperto.
- 34 **⚠ CAUTION** Esercitare la massima cautela nello spostare un apparecchio contenente olio bollente o altri liquidi caldi.

## CONSERVARE QUESTE ISTRUZIONI.

### **⚠ AVVERTENZA**

Leggere attentamente e integralmente questo manuale e conservarlo per eventuali consultazioni future. Il mancato rispetto delle istruzioni di sicurezza può determinare lesioni o danni gravi.

# IMPORTANTI MISURE DI SICUREZZA

## **⚠ AVVERTENZA**

Per evitare infortuni, leggere e comprendere le istruzioni contenute in questo manuale prima di utilizzare l'apparecchio.

## **⚠ AVVERTENZA**

Rischio di scosse elettriche. Servirsi esclusivamente di una presa dotata di messa a terra.

- NON togliere la messa a terra.
- NON utilizzare adattatori.
- NON utilizzare prolunghie.

Il mancato rispetto delle presenti istruzioni può causare scosse elettriche e/o lesioni gravi.

## **⚠ AVVERTENZA**

L'INOSSERVANZA DI UNA QUALSIASI DELLE IMPORTANTI MISURE DI SICUREZZA E DELLE ISTRUZIONI PER UN UTILIZZO IN SICUREZZA RAPPRESENTA UN USO SCORRETTO DELL'APPARECCHIO, CHE PUÒ RENDERE NULLA LA GARANZIA E DETERMINARE IL RISCHIO DI GRAVI LESIONI.

## **⚠ AVVERTENZA**

Leggere attentamente e integralmente questo manuale e conservarlo per eventuali consultazioni future. Il mancato rispetto delle istruzioni di sicurezza può determinare lesioni o danni gravi.







# IMPORTANTI MISURE DI SICUREZZA

## Istruzioni speciali per il cavo con connettore

Come previsto dai requisiti di sicurezza, il cavo elettrico in dotazione è corto, per ridurre il rischio di impigliarsi, aggrovigliarsi e inciampare.

Questo apparecchio è dotato di una spina a tre poli con messa a terra. Per ridurre il rischio di scosse elettriche, collegare il cavo elettrico a una presa di corrente dotata di messa a terra (massa) facilmente accessibile.

## Specifiche tecniche del prodotto

					
Modelli: Vortex Mini RE Vortex Mini AQ Vortex Mini BL Vortex Mini WH	1200-1400 W	220-240~ 50/60Hz	2 litri	3,3 kg	cm: 28,6 P x 22,9 L x 29,8 H

## Modello e numero di serie

Entrambi sono riportati sull'etichetta con i valori nominali sul retro della friggitrice ad aria, vicino al cavo elettrico.

### **AVVERTENZA**

Leggere attentamente e integralmente questo manuale e conservarlo per eventuali consultazioni future. Il mancato rispetto delle istruzioni di sicurezza può determinare lesioni o danni gravi.

# Prodotto, componenti e accessori

Prima di utilizzare la friggitrice ad aria, accertarsi della presenza di tutti i componenti.

## Friggitrice ad aria

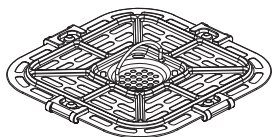
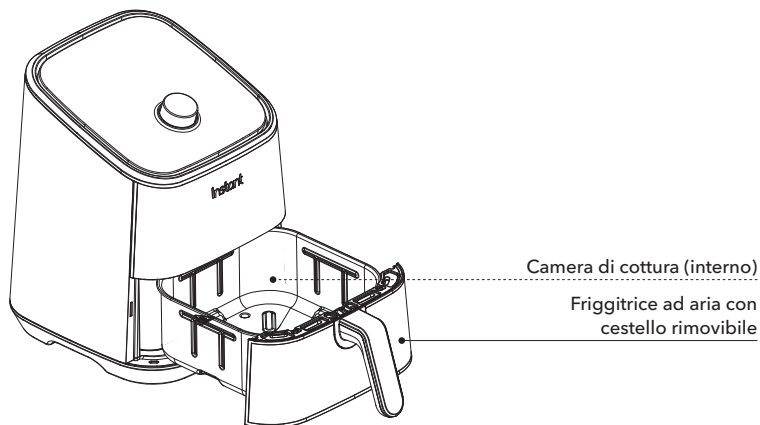
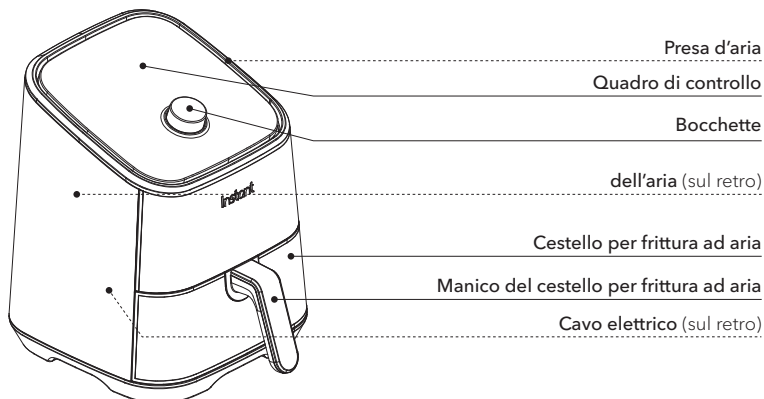

Vassoio di cottura

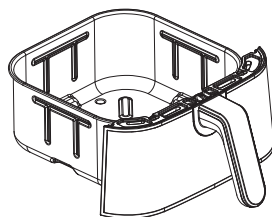





Cestello per frittura ad aria

*Le immagini presenti in questo documento hanno solo uno scopo illustrativo. Il prodotto potrebbe essere diverso. Fare sempre riferimento al prodotto effettivo.*

# Operazioni preliminari

## Configurazione iniziale

 *“Mai sottovalutare i piccoli dettagli. I vantaggi che ne derivano sono inversamente proporzionali.”- Liz Vassey*

- 01** Estrarre la Vortex Mini dalla confezione.
- 02** Estrarre il cestello per frittura ad aria e, prima della messa in uso, controllare se nella camera di cottura sono presenti frammenti dei materiali di imballaggio.
-  Non togliere i supporti in silicone dal vassoio di cottura rimovibile.
- 03** Non utilizzare mai la friggitrice ad aria su un piano cottura. Collocarla su una superficie stabile e piana, lontano da materiali combustibili e fonti esterne di calore. Non collocare la friggitrice ad aria sopra a un altro elettrodomestico.
-  Assicurarsi di lasciare almeno 13 cm di spazio sopra e tutt'intorno all'apparecchio.
- 04** Per lavare la friggitrice ad aria prima di metterla in funzione, seguire le istruzioni nella sezione Cura, pulizia e conservazione.
-  Non togliere gli adesivi con le avvertenze di sicurezza né l'etichetta con i valori nominali dalla friggitrice ad aria.

## Ci sono componenti mancanti o danneggiati?

Contattare l'Assistenza inviando un'e-mail all'indirizzo [support@instantpot.co.uk](mailto:support@instantpot.co.uk) o chiamando il numero **+44 (0) 3331 230051** e ci prenderemo cura di ogni vostra richiesta.

### AVVERTENZA

Prima di utilizzare l'apparecchio, leggere tutte le importanti misure di sicurezza. La mancata lettura e osservanza di tali istruzioni può determinare danni all'apparecchio, danni alle cose o lesioni personali.	Non collocare l'apparecchio su un piano cottura, su un altro elettrodomestico o in un forno caldo. Il calore emesso da una fonte esterna danneggerebbe l'apparecchio.	Per scongiurare il rischio di incendi, danni alle cose e/o lesioni personali, non collocare alcun oggetto sopra l'apparecchio e non bloccare le bocchette dell'aria.
--	---	--

# Operazioni preliminari

## Prova iniziale

È proprio necessaria? No, ma acquisire dimestichezza con la Vortex Mini è il primo passo per portare in tavola piatti irresistibili! Basterà qualche minuto per scoprire tutti i segreti di questo apparecchio.

### Fase 1: preparare la friggitrice ad aria per la cottura

**01** Collegare il cavo elettrico a una fonte di alimentazione da 220 a 240 V.

La friggitrice ad aria è in modalità standby e sul display compare OFF.

**02** Estrarre il cestello per frittura ad aria dalla camera di cottura.

**03** Sistemare il vassoio di cottura sul fondo del cestello per frittura ad aria (se non è stato già installato).

**04** Inserire nuovamente il cestello per frittura ad aria nella camera di cottura.

**05** Premere **Air Fry** (Frittura ad aria).

**06** Premere **Time** (Tempo), poi ruotare la manopola per impostare un tempo di cottura di 20 minuti (00:20).



Ciascun programma intelligente salva automaticamente le modifiche apportate al tempo e alla temperatura quando si preme **Start** (Avvio).

**07** Premere **Start** (Avvio) per iniziare la procedura.

Sul display compare On e l'apparecchio entra in modalità **Preheat** (Preriscaldamento).



Ai primi utilizzi si può notare un forte odore di plastica, normale che accada; l'odore non è tossico e scompare dopo poco.

## ⚠ ATTENZIONE

La friggitrice ad aria e il relativo cestello diventano molto caldi durante e dopo la cottura. Per evitare il rischio di ustione, **NON** toccare le superfici che scottano. Far raffreddare la friggitrice ad aria a temperatura ambiente, quindi pulire l'apparecchio attenendosi alle istruzioni riportate nella sezione **Cura, pulizia e conservazione**.

# Operazioni preliminari

## Fase 2: "cottura" (ma in realtà è solo un test!)

**01** Quando la friggitrice ad aria avrà raggiunto una temperatura sufficiente, sul display comparirà **Add Food** (Inserire alimenti).

 Ai fini di questa prova iniziale, non inserire alcun alimento nel cestello per frittura ad aria.

Estrarre e reinserire con cura il cestello per frittura ad aria. Sul display compaiono il tempo o la temperatura di cottura, mentre viene visualizzato lo stato **Cook** (Cottura).

**02** Durante la cottura, sul display comparirà turn **Food** (girare alimenti).

Dopo 10 secondi il programma riprenderà in automatico, oppure si può estrarre e reinserire il cestello per frittura ad aria per arrestare il programma e poi riavviarlo manualmente.

**03** Quando manca 1 minuto al termine, il display mostra il tempo di cottura residuo in secondi.

Al termine del programma intelligente, sul display compare **End** (Fine) e viene azionata per un po' la ventola per favorire il raffreddamento dell'apparecchio.

**04** Premere la manopola oppure estrarre e reinserire il cestello per frittura ad aria per tornare in modalità standby e mettersi a cucinare!

 Se ci si dimentica di eseguire quest'ultimo passaggio, la friggitrice ad aria emette un segnale sonoro dopo 5, 30 e 60 minuti come promemoria.

## ATTENZIONE

La friggitrice ad aria e il relativo cestello diventano molto caldi durante e dopo la cottura. Per evitare il rischio di ustione, **NON** toccare le superfici che scottano. Far raffreddare la friggitrice ad aria a temperatura ambiente, quindi pulire l'apparecchio attenendosi alle istruzioni riportate nella sezione **Cura, pulizia e conservazione**.

# Quadro di comando

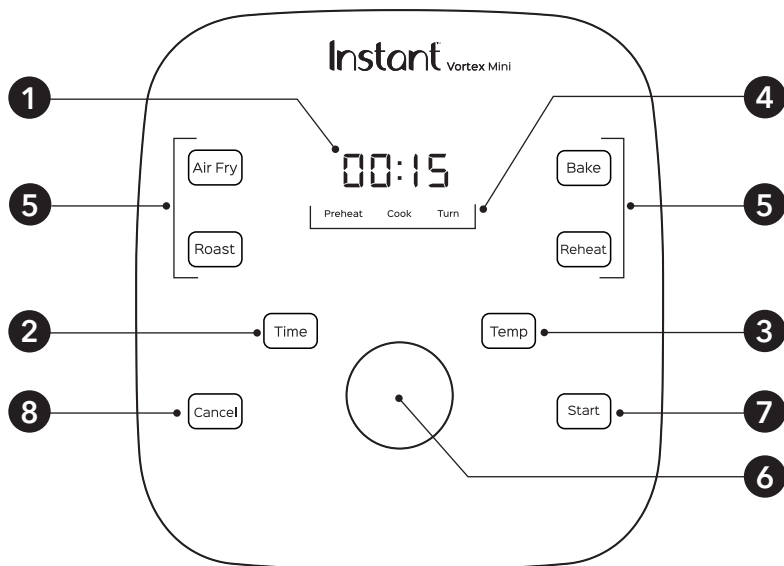

1	<b>Display tempo/temperatura</b>	Indica il tempo di cottura, la temperatura impostata, i messaggi di errore e i promemoria.
2	<b>Time</b>	Premere <b>Time</b> (Tempo) e ruotare la manopola per modificare il tempo di cottura.
3	<b>Temp</b>	Premere <b>Temp</b> (Temperatura) e ruotare la manopola per modificare la temperatura di cottura.
4	<b>Stato della cottura</b>	<b>Preheat</b> (Preriscaldamento), <b>Cook</b> (Cottura) e <b>Turn</b> (Girare).
5	<b>Programmi intelligenti</b>	<ul style="list-style-type: none"> <li>• <b>Air Fry</b> (Frittura ad aria)</li> <li>• <b>Roast</b> (Arrosti)</li> <li>• <b>Bake</b> (Prodotti da forno e torte)</li> <li>• <b>Reheat</b> (Riscaldamento)</li> </ul>
6	<b>Manopola</b>	Ruotare per regolare i tempi e le temperature di cottura. Premere per riattivare il display.
7	<b>Start</b>	Premere <b>Start</b> (Avvio) per avviare il programma intelligente selezionato.
8	<b>Cancel</b>	Premere <b>Cancel</b> (Annulla) per arrestare in qualsiasi momento un programma intelligente e tornare in modalità standby.

Le istruzioni per l'uso complete sono consultabili online all'indirizzo [instantpot.co.uk/vortexmini](https://instantpot.co.uk/vortexmini).

*Le immagini presenti in questo documento hanno solo uno scopo illustrativo. Il prodotto potrebbe essere diverso.  
Fare sempre riferimento al prodotto effettivo.*

# Impostazioni

Per...	Seguire questi passaggi
Riattivare la friggitrice ad aria.	Per riattivare la friggitrice ad aria, toccare il display, premere la manopola o estrarre e reinserire il cestello per frittura ad aria. Se la friggitrice ad aria è in modalità standby e pronta all'uso, sul display compare <b>OFF</b> .
Attivare e disattivare i segnali sonori.	In modalità standby, tenere premuti i pulsanti <b>Time</b> (Tempo) e <b>Temp</b> (Temperatura) per 3 secondi. Sul display compare <b>S On</b> quando i segnali sonori sono attivati e <b>SOFF</b> quando sono disattivati.  Non è possibile escludere l'audio per gli avvisi di errore.
Regolare la scala di temperatura: °C o °F	In modalità standby, tenere premuto il pulsante <b>Temp</b> (Temperatura) per 5 secondi per passare da °C a °F e viceversa.
Memorizzare un tempo di cottura personalizzato.	Selezionare un programma intelligente, poi premere <b>Time</b> (Tempo) e ruotare la manopola per regolare il tempo di cottura a piacimento. Premere la manopola o toccare <b>Start</b> (Avvio) per salvare la modifica.
Memorizzare una temperatura di cottura personalizzata.	Selezionare un programma intelligente, poi premere <b>Temp</b> (Temperatura) e ruotare la manopola per regolare la temperatura a piacimento. Premere la manopola o toccare <b>Start</b> (Avvio) per salvare la modifica.

# Impostazioni

Per...	Seguire questi passaggi
Ripristinare i programmi intelligenti uno alla volta.	Con la friggitrice in modalità standby, tenere premuto per 3 secondi il pulsante del programma intelligente che si desidera reimpostare (per esempio, <b>Air Fry</b> - Frittura ad aria). Saranno ripristinati il tempo e la temperatura di cottura originali di quel programma intelligente.
Ripristinare tutti i programmi intelligenti.	In modalità standby, tenere premuta la manopola per 3 secondi. Saranno ripristinati i tempi e le temperature di cottura originali di tutti i programmi intelligenti.

# Garstatus

00:15

La friggitrice ad aria si sta riscaldando fino a raggiungere la temperatura ottimale per la pietanza che si desidera preparare.

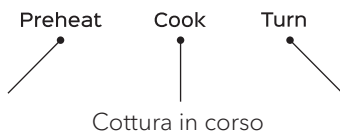



Gli alimenti sono pronti per essere girati o mescolati, secondo le indicazioni della ricetta.

 Non pertinente a Reheat (Riscaldamento).

 Non pertinente a Bake (Prodotti da forno e torte) o Reheat (Riscaldamento).

## Messages d'état

OFF	La friggitrice ad aria è in modalità standby.
On	Un programma intelligente è in fase <b>Preheat</b> (Preriscaldamento).  Non pertinente a <b>Reheat</b> (Riscaldamento).
Add Food	Questo messaggio informa che la friggitrice ad aria ha raggiunto la temperatura di cottura ottimale e che gli alimenti possono essere inseriti nel cestello (se non lo si è già fatto).  Non pertinente a <b>Reheat</b> (Riscaldamento).
OPEN	Può indicare che il cestello per frittura ad aria è stato estratto o non è inserito completamente.
09:20	Sul display compaiono il tempo o la temperatura di cottura, oppure vengono visualizzati messaggi all'utente.
Turn Food	Gli alimenti sono pronti per essere girati o mescolati, secondo le indicazioni della ricetta.  Non pertinente a <b>Bake</b> (Prodotti da forno e torte) o <b>Reheat</b> (Riscaldamento).
End	Il programma intelligente è terminato.

# Cottura

Con Vortex cucinare è un gioco da ragazzi: non bisogna fare altro che inserire gli alimenti per preparare in un battibaleno piatti straordinariamente croccanti.

Le istruzioni per l'uso complete e le tabelle con i tempi di cottura sono consultabili online all'indirizzo **instantpot.co.uk**, mentre sul nostro sito **instantpotco.uk** vi attendono tante ricette stuzzicanti e semplici da realizzare. L'app di Instant Pot, poi, scaricabile gratuitamente all'indirizzo **instantappliances.com/app**, consente di cercare ricette, salvare quelle preferite, prendere appunti e tanto altro.

## **Air Fry** (Frittura ad aria), **Roast** (Arrosti), **Bake** (Prodotti da forno e torte) e **Reheat** (Riscaldamento)

Questi programmi consentono di cuocere con poco olio o senza olio, senza però rinunciare al sapore intenso e alla croccantezza tipici della frittura a immersione. Addio all'olio che schizza dappertutto e alle calorie in più! I parametri preimpostati sono solo un punto di partenza: possono essere personalizzati a piacimento per ottenere i risultati desiderati.

Smart program	Default time	Time range	Default temperature	Temperature range
<b>Air Fry</b> (Frittura ad aria)	12 minuti (00:12)	da 1 minuto a 1 ora (00:01 bis 01:00)	205°C	da 82 a 205 °C
<b>Roast</b> (Arrosti)	18 minuti (00:18)	da 1 minuto a 1 ora (00:01 bis 01:00)	193°C	da 82 a 205 °C
<b>Bake</b> (Prodotti da forno e torte)	30 minuti (00:30)	da 1 minuto a 1 ora (00:01 bis 01:00)	166°C	da 82 a 205 °C
<b>Reheat</b> (Riscaldamento)	10 minuti (00:10)	da 1 minuto a 1 ora (00:01 bis 01:00)	138°C	da 49 a 182 °C

### **⚠ ATTENZIONE**

Per scongiurare il rischio di incendio, danni alle cose e lesioni personali, **NON** spruzzare olio da cucina nella camera di cottura.

### **⚠ ATTENZIONE**

Quando si cuoce la carne, utilizzare sempre l'apposito termometro per assicurarsi che la temperatura interna raggiunga i livelli minimi di sicurezza. Per ulteriori informazioni, consultare il sito web dell'OMS (Organizzazione mondiale della sanità) all'indirizzo **[https://www.who.int/foodsafety/publications/consumer/en/5keys\\_en.pdf?ua=1](https://www.who.int/foodsafety/publications/consumer/en/5keys_en.pdf?ua=1)** e/o fare riferimento alle raccomandazioni in materia di sicurezza alimentare emanate dalle autorità locali.

### **⚠ ATTENZIONE**

La camera di cottura della friggitrice ad aria e i relativi accessori sono caldi durante e dopo la cottura. Non toccare le superfici che scottano senza indossare adeguate protezioni sulle mani. Indossare sempre le adeguate protezioni sulle mani e prestare la massima attenzione quando si inseriscono o si estraggono gli alimenti dalla camera di cottura calda. Far raffreddare tutti i componenti della friggitrice ad aria a temperatura ambiente, quindi pulirli attenendosi alle istruzioni riportate nella sezione **Cura, pulizia e conservazione**.

Per evitare ustioni, indossare sempre le adeguate protezioni sulle mani e prestare la massima attenzione quando si inseriscono o si estraggono gli alimenti dalla camera di cottura calda.

# Cura, pulizia e conservazione

Pulire la friggitrice ad aria e i relativi accessori dopo ogni utilizzo.

Prima di procedere alla pulizia, scollegare l'apparecchio dalla presa elettrica e farlo raffreddare fino alla temperatura ambiente. Non utilizzare detergenti chimici aggressivi, polveri o pagliette abrasive per pulire i componenti dell'apparecchio.

Attendere che tutte le superfici siano completamente asciutte prima di utilizzare o riporre l'apparecchio.

Componente o accessorio	Metodo di pulizia e note
<b>Cestello per frittura ad aria</b>	<ul style="list-style-type: none"><li>• Pulire il cestello per frittura ad aria con una spugna o un panno, acqua calda e detersivo per i piatti, quindi sciacquare bene. Assicurarsi di aver rimosso qualsiasi traccia di grasso e tutti i residui di cibo.</li><li>• NON immergere il cestello in acqua o altri liquidi.</li><li>• NON lavare il cestello in lavastoviglie.</li></ul>
<b>Vassoio di cottura</b>	<ul style="list-style-type: none"><li>• Pulire il vassoio di cottura con una spugna o un panno, acqua calda e detersivo per i piatti.</li><li>• Il vassoio di cottura presenta un rivestimento antiaderente. Per evitare di danneggiarlo, NON utilizzare utensili metallici per la pulizia.</li></ul>
<b>Camera di cottura</b>	<ul style="list-style-type: none"><li>• Pulire la camera di cottura con una spugna o un panno morbido, acqua calda e detersivo per i piatti.</li><li>• Per rimuovere residui di grasso incrostato e di cibo dalla camera di cottura, applicare una miscela di bicarbonato di sodio e aceto, quindi pulire con un panno appena inumidito.</li><li>• Nel caso di macchie ostinate, far agire la miscela sull'area interessata per alcuni minuti, poi sfregarla e ripulirla.</li><li>• Controllare se la serpentina di riscaldamento presenta schizzi di olio o residui di cibo. Se necessario, pulirla con un panno inumidito. Prima dell'utilizzo successivo, accertarsi che la serpentina di riscaldamento sia completamente asciutta.</li></ul>
<b>Superficie esterna</b>	<ul style="list-style-type: none"><li>• Pulire con un panno morbido o una spugna appena inumiditi, poi asciugare con un panno.</li></ul>

Qualsiasi altro intervento deve essere eseguito da un rappresentante dell'assistenza autorizzato.

## ⚠ WARNING

Per scongiurare il rischio di scosse elettriche e lesioni personali:

- Non immergere l'apparecchio in acqua.
- Non risciacquare l'apparecchio in acqua corrente.
- Non permettere che i poli del cavo elettrico si bagnino.

In caso di pulizia non adeguata, attorno all'elemento riscaldante possono accumularsi schizzi di grasso e residui di cibo, che possono causare fumo, incendi e lesioni personali.

Se si vede una fuoriuscita di fumo o se ne avverte l'odore, premere **Cancel** (Annulla), disinserire la spina e lasciar raffreddare l'apparecchio. Utilizzare un panno morbido e detersivo per i piatti per rimuovere eventuali schizzi di grasso o residui di cibo.

# Garanzia

## Garanzia limitata

Earlyview Ltd., distributore autorizzato di Instant Brands, Inc., e Instant Brands Inc. (insieme, "l'Azienda") garantiscono che questo prodotto è esente da difetti di fabbricazione e materiali, in normali condizioni di uso domestico, per un periodo di un (1) anno dalla data effettiva d'acquisto. La presente Garanzia limitata è valida solo per l'acquirente originario e per l'uso nel Regno Unito. La presente garanzia non copre gli apparecchi utilizzati al di fuori del Regno Unito.

Per ottenere l'assistenza nell'ambito della presente Garanzia limitata, occorrono la prova della data effettiva d'acquisto e, su richiesta, la restituzione dell'apparecchio. A condizione che il funzionamento e la manutenzione di questo prodotto avvengano in conformità con le istruzioni scritte fornite con l'apparecchio stesso (consultabili anche all'indirizzo [instantpot.co.uk](http://instantpot.co.uk)), l'Azienda provvederà, a sua esclusiva discrezione, a: (i) riparare i difetti di fabbricazione e materiali; oppure (ii) sostituire l'apparecchio. Nel caso di sostituzione dell'apparecchio, la Garanzia limitata sul prodotto sostitutivo scadrà a 12 mesi dalla data effettiva d'acquisto del consumatore.

L'Azienda non si fa carico dei costi di spedizione per gli interventi coperti da garanzia.

## Limiti ed esclusioni

Qualsiasi modifica effettuata o qualsiasi tentativo di alterare l'apparecchio potrebbero interferire con la sicurezza del suo funzionamento e determinare lesioni e danni gravi. Qualsiasi modifica effettuata o qualsiasi tentativo di alterare l'apparecchio o un suo componente renderanno nulla la garanzia, salvo che tale modifica o alterazione sia stata espressamente autorizzata dall'Azienda.

La presente garanzia non copre (1) la normale usura dei componenti; (2) i danni risultanti dall'uso negligente, irragionevole o improprio del prodotto, dal montaggio o dallo smontaggio scorretti, dall'uso contrario alle istruzioni, dalla mancata manutenzione ragionevolmente necessaria, da danni causati da forza maggiore (come incendi, alluvioni, uragani e tornado) o da riparazioni o modifiche effettuate da chiunque, a meno che l'intervento sia stato indicato e autorizzato dall'Azienda; e (3) riparazioni laddove l'apparecchio sia sottoposto a un uso diverso dal normale uso domestico, oppure quando venga usato in modo contrario alle istruzioni pubblicate per l'utente o l'operatore.

Nei limiti ammessi dalla legge applicabile, l'eventuale responsabilità civile dell'Azienda per prodotti o componenti che appaiano difettosi si limita alla riparazione o sostituzione del prodotto o componente dello stesso e non può superare il prezzo d'acquisto di un prodotto sostitutivo comparabile. Fatte salve le disposizioni riportate in questo documento e nella misura consentita dalla legge, (1) l'Azienda non fornisce alcuna garanzia, condizione o attestazione, espressa o implicita, derivante da usi, consuetudini commerciali o altro, in relazione all'apparecchio o ai componenti rientranti nella presente garanzia e (2) l'Azienda declina ogni responsabilità per danni indiretti, incidentali o consequenziali derivanti o connessi all'uso o alle prestazioni del prodotto, danni relativi a qualsiasi perdita economica, perdita di beni, mancato guadagno o profitto, mancato godimento o utilizzo, spese di rimozione, installazione o altri danni consequenziali di qualsiasi natura.

L'acquirente può godere di diritti e rimedi ai sensi della legge applicabile, in aggiunta a quelli previsti dalla presente garanzia limitata.

# Garanzia

## Registrazione della garanzia

Si prega di visitare [instantpot.co.uk/support/register](https://instantpot.co.uk/support/register) per registrare l'apparecchio. Verrà chiesto di indicare il proprio nome, indirizzo e-mail, il nome del negozio, la data d'acquisto, il numero del modello e il numero di serie (entrambi riportati sull'apparecchio). La registrazione permette di essere informati di novità e ricette, nonché di contattare l'utente per eventuali avvisi di sicurezza relativi al prodotto. Con la registrazione si riconosce di aver letto e compreso le istruzioni per l'uso e gli avvertimenti acclusi all'apparecchio.

## Assistenza sotto garanzia

Nome, indirizzo e-mail o numero di telefono.

Una copia della ricevuta d'acquisto originale con il numero d'ordine, il modello e il numero di serie. Descrizione del difetto del prodotto, con foto o video se possibile.

## Informazioni di contatto

Instant Pot / Earlyview Ltd  
Unit 5 Hershaw Farm Business Park  
Kitsmead Lane  
Chertsey, Surrey KT16 0DN, Regno Unito

E-mail: [support@InstantPot.co.uk](mailto:support@InstantPot.co.uk)

Telefono: **+44 (0) 3331 230051**

L'ultimo aggiornamento della presente garanzia risale al 1° settembre 2019 e si applica a tutti i prodotti venduti a partire dal 1° novembre 2019. Se il prodotto acquistato è coperto da una versione precedente della garanzia, essa continuerà ad essere applicata.

## Riciclaggio

Questo prodotto è conforme alla Direttiva RAEE 2012/19/UE sullo smaltimento di apparecchiature elettriche ed elettroniche (RAEE). Questo prodotto è conforme alla direttiva europea sulla compatibilità elettromagnetica (EMC) 2014/30/UE e suoi emendamenti e alla direttiva sulla bassa tensione (LVD) 2014/35/UE e relativi emendamenti.

Questa marcatura indica che in tutta l'UE questo prodotto non va smaltito con gli altri rifiuti domestici. Per evitare che lo smaltimento incontrollato dei rifiuti causi possibili danni all'ambiente o alla salute degli esseri umani, riciclare l'apparecchio in modo responsabile, così da promuovere il riutilizzo sostenibile delle materie prime. Per restituire il vecchio apparecchio, servirsi dei sistemi di reso e raccolta oppure contattare l'Assistenza per ottenere ulteriori informazioni sul riciclo e sulla RAEE.



# Inst nt™

Instant Brands Inc.  
11-300 Earl Grey Dr., Suite 383  
Ottawa, Ontario  
K2T 1C1, Canada

Earlyview Ltd (distributore ufficiale di Instant Pot)  
5 Hersham Farm Business Park  
Kitsmead Lane, Chertsey, Surrey KT16 0DN, Regno Unito

Si invita a registrare il prodotto oggi stesso alla pagina  
**[www.instantpot.co.uk/support/register](http://www.instantpot.co.uk/support/register)**

Per contattare l'Assistenza:  
+44 (0) 3331 230051  
**[support@instantpot.co.uk](mailto:support@instantpot.co.uk)**

**[instantpot.co.uk](http://instantpot.co.uk)**  
**[instantpot.co.uk/instant-pot-shop](http://instantpot.co.uk/instant-pot-shop)**

Scarica gratuitamente l'app:



Per unirsi alla community ufficiale Instant Pot:

**[www.facebook.com/groups/InstantPotUKCommunity](https://www.facebook.com/groups/InstantPotUKCommunity)**

 **@instantpotUK**

 **@InstantPotUK**

 **@instantpotuk**

Fabbricato in Cina

Copyright © 2020 Instant Brands™ Inc

885-0304-61

# Inst nt™

## VORTEX™ MINI

FREIDORA DE AIRE DE 2 LITROS



### Guía de inicio

- 2 Instrucciones importantes de seguridad
- 8 Producto, piezas y accesorios
- 9 Primeros pasos
- 12 Panel de control
- 16 Cocción
- 17 Cuidado, limpieza y almacenamiento
- 18 Garantía
- 20 Contacto



# INSTRUCCIONES IMPORTANTES DE SEGURIDAD

(Sí, es nuestra obligación).

Para Instant Brands™, la seguridad del consumidor siempre es lo primero. Al diseñar la familia Instant™ Vortex™, hemos tenido en mente su seguridad en todo momento, y no lo decimos por decir. Visite [instantpot.co.uk](https://instantpot.co.uk) para obtener más información sobre los mecanismos de seguridad de este aparato.

Cuando se utilicen electrodomésticos, siempre deberán adoptarse ciertas precauciones básicas de seguridad:

- 01** LEA TODAS LAS INSTRUCCIONES GENERALES E IMPORTANTES DE SEGURIDAD Y LAS ADVERTENCIAS ANTES DE UTILIZAR EL APARATO. SI NO SIGUE ESTAS INSTRUCCIONES IMPORTANTES DE SEGURIDAD Y EL RESTO DE LAS INSTRUCCIONES, PODRÍAN PRODUCIRSE LESIONES O DAÑOS MATERIALES.
- 02** Las superficies exteriores del aparato pueden calentarse durante el uso. NO toque las superficies calientes. Utilice el asa de la cesta para freír con aire únicamente para levantar y transportar dicha cesta. Utilice protección para las manos adecuada al manipular componentes calientes. Extreme las precauciones al trasladar el aparato. Deje que el aparato se enfríe hasta alcanzar la temperatura ambiente antes de manipularlo o trasladarlo.
- 03** **⚠ CAUTION** Para evitar el riesgo de descarga eléctrica, NO sumerja el cable de alimentación, el enchufe ni el aparato en agua ni en otros líquidos.
- 04** NO enjuague el aparato debajo del grifo.
- 05** La cámara de cocción contiene componentes eléctricos. Para evitar una descarga eléctrica, NO vierta líquido de ningún tipo en la cámara de cocción.
- 06** El uso de este aparato NO está indicado para niños o personas con facultades físicas, sensoriales o mentales reducidas. Vigile atentamente el aparato cuando lo utilice cerca de niños y de este tipo de personas. Los niños no deben utilizar este electrodoméstico ni jugar con él.

## ⚠ ADVERTENCIA

Lea atentamente este manual en su totalidad y guárdelo para futuras consultas. Si no sigue las instrucciones de seguridad, podrían producirse lesiones o daños graves.

# INSTRUCCIONES IMPORTANTES DE SEGURIDAD

- 07 Apague y desenchufe el aparato cuando no esté en uso, antes de instalar o desinstalar piezas o accesorios y antes de limpiarlo. Para apagar el aparato, presione **Cancel** (cancelar). Para desenchufar el aparato, agarre el enchufe y extráigalo de la toma de corriente. No tire NUNCA del propio cable de alimentación.
- 08 Evite entrar en contacto con las piezas móviles.
- 09 Inspeccione el aparato y el cable de alimentación periódicamente. NO utilice ningún aparato cuyo cable o enchufe esté dañado, ni en caso de que se haya producido un funcionamiento defectuoso o el aparato se haya caído o dañado de alguna manera. Para obtener ayuda, póngase en contacto con el equipo de atención al cliente a través de **support@instantpot.co.uk** o del **+44 (0) 3331 230051**.
- 10 NO utilice ningún accesorio no autorizado por Instant Brands Inc. El uso de accesorios no recomendados por el fabricante puede suponer un riesgo de lesiones, incendio o descarga eléctrica.
- 11 Para uso en encimeras domésticas exclusivamente. No utilice el aparato en exteriores. No es para uso comercial. No utilice el aparato en áreas de cocina para personal en tiendas, oficinas y otros entornos laborales, ni en casas rurales. No está destinado para que lo usen los clientes en hoteles, moteles y otros entornos de tipo residencial como los hostales.
- 12 NO coloque el aparato sobre ningún tipo de fogón ni lo introduzca en un horno caliente; el calor de una fuente externa dañará el aparato.
- 13 NO deje que el cable de alimentación entre en contacto con superficies calientes ni con una llama expuesta, incluidos los fogones.
- 14 NO utilice el aparato para un fin distinto al que está destinado.
- 15 Se recomienda realizar tareas adecuadas de mantenimiento después de cada uso. Consulte la sección Cuidado, limpieza y almacenamiento. Deje que el aparato se enfríe hasta alcanzar la temperatura ambiente antes de limpiarlo o almacenarlo.

## **⚠ ADVERTENCIA**

Lea atentamente este manual en su totalidad y guárdelo para futuras consultas. Si no sigue las instrucciones de seguridad, podrían producirse lesiones o daños graves.

# INSTRUCCIONES IMPORTANTES DE SEGURIDAD

- 16 **⚠ CAUTION** El derrame de alimentos puede provocar quemaduras graves. Se proporciona un cable de alimentación corto a fin de reducir el riesgo de enganches, tropiezos y enredos. Mantenga el aparato y el cable fuera del alcance de los niños. No coloque NUNCA el cable sobre el borde de la mesa o encimera, no utilice NUNCA una toma de corriente situada debajo de la encimera y no use NUNCA un cable alargador.
- 17 NO intente reparar, sustituir, ajustar ni modificar los componentes del aparato. Esto podría provocar descargas eléctricas, incendios o lesiones, y anulará la garantía.
- 18 NO altere ningún mecanismo de seguridad.
- 19 NO utilice el aparato en sistemas eléctricos que no sean de 220-240 V ~ 50-60 Hz. NO utilice convertidores ni adaptadores de corriente.
- 20 NO llene en exceso el aparato o los accesorios. Si los llena demasiado, es posible que los alimentos entren en contacto con la placa calefactora, lo que podría provocar un incendio o lesiones personales.
- 21 NO cubra las salidas de ventilación mientras el aparato esté en funcionamiento. Si lo hace, no se realizará una cocción uniforme y se podrían producir daños en el aparato.
- 22 No vierta NUNCA aceite en la cámara de cocción. Eso podría provocar un incendio o lesiones personales.
- 23 Durante la cocción, la temperatura interna del aparato alcanza varios cientos de grados. Para evitar lesiones personales, no coloque NUNCA las manos desprotegidas en el interior del aparato hasta que se haya enfriado y haya alcanzado la temperatura ambiente.
- 24 Al cocinar, NO pegue el aparato a una pared o a otros aparatos. Deje al menos 13 cm de espacio libre por la parte posterior y los laterales del aparato, y encima de este. NO utilice el aparato encima o cerca de materiales combustibles como manteles y cortinas. NO coloque nada encima del aparato.

## ⚠ ADVERTENCIA

Lea atentamente este manual en su totalidad y guárdelo para futuras consultas. Si no sigue las instrucciones de seguridad, podrían producirse lesiones o daños graves.

# INSTRUCCIONES IMPORTANTES DE SEGURIDAD

- 25 Durante el funcionamiento, sale aire caliente por las salidas de ventilación. Mantenga las manos y la cara a una distancia de seguridad de las salidas de ventilación y extreme las precauciones al quitar los accesorios del aparato.
- 26 Si la unidad genera humo negro, presione Cancel (cancelar) y desenchufe el aparato de inmediato. Antes de retirar la cesta para freír con aire, espere a que deje de salir humo y luego limpie bien el aparato.
- 27 NO deje el aparato sin supervisión mientras está en uso.
- 28 No conecte NUNCA este aparato a un temporizador externo ni a un sistema de control remoto independiente.
- 29 Extreme la precaución al extraer los accesorios calientes de la cámara de cocción o al eliminar la grasa caliente.
- 30 No deben introducirse alimentos demasiado grandes ni utensilios de metal en la cámara de cocción, ya que podrían producirse un incendio o lesiones personales.
- 31 NO almacene ningún material —salvo los accesorios incluidos— en la cámara de cocción cuando el aparato no esté en uso.
- 32 NO coloque ningún material inflamable, como papel, cartón, plástico, poliestireno extruido o madera, en la cámara de cocción.
- 33 NO utilice los accesorios del aparato en ningún otro aparato, ya sean microondas, tostadoras, hornos de convección o convencionales, fogones de vitrocerámica, eléctricos, de inducción o de gas, ni parrillas para exteriores.
- 34 **⚠ CAUTION** Extreme la precaución al trasladar el aparato si este contiene aceite caliente u otros líquidos calientes.

## GUARDE ESTAS INSTRUCCIONES.

### ⚠ ADVERTENCIA

Lea atentamente este manual en su totalidad y guárdelo para futuras consultas. Si no sigue las instrucciones de seguridad, podrían producirse lesiones o daños graves.

# INSTRUCCIONES IMPORTANTES DE SEGURIDAD

## **⚠ ADVERTENCIA**

Para evitar daños y lesiones, lea y entienda las instrucciones de este manual del usuario antes de intentar utilizar este electrodoméstico.

## **⚠ ADVERTENCIA**

Peligro de descarga eléctrica. Utilice únicamente una toma con puesta a tierra.

- NO desconecte la puesta a tierra.
- NO utilice un adaptador.
- NO utilice un cable alargador.

De no seguir estas instrucciones, podrían producirse una descarga eléctrica o lesiones personales graves.

## **⚠ ADVERTENCIA**

LSI NO SIGUE CUALQUIERA DE LAS INSTRUCCIONES IMPORTANTES DE SEGURIDAD Y/O LAS INSTRUCCIONES PARA REALIZAR UN USO SEGURO, SE CONSIDERARÁ UN USO INCORRECTO DEL ELECTRODOMÉSTICO QUE PUEDE ANULAR LA GARANTÍA Y SUPONER UN RIESGO DE LESIONES GRAVES.

## **⚠ ADVERTENCIA**

Lea atentamente este manual en su totalidad y guárdelo para futuras consultas. Si no sigue las instrucciones de seguridad, podrían producirse lesiones o daños graves.







# INSTRUCCIONES IMPORTANTES DE SEGURIDAD

## Instrucciones especiales de configuración del cable

Con arreglo a los requisitos de seguridad, se proporciona un cable de alimentación corto a fin de reducir el riesgo de enganches, tropiezos y enredos.

El aparato tiene un enchufe de dos clavijas. Para reducir el riesgo de descargas eléctricas, enchufe el cable de alimentación en una toma eléctrica (con puesta a tierra) de fácil acceso.

## Especificaciones del producto

					
Modelos: Vortex Mini RE Vortex Mini AQ Vortex Mini BL Vortex Mini WH	1200-1400 W	220-240- 50/60Hz	2 litros	3,3 kg	cm: 28,6 (la.) x 22,9 (an.) x 29,8 (al.)

## Ubicación del nombre del modelo y del número de serie

Estos datos figuran en la etiqueta de clasificación situada en la parte posterior de la freidora de aire, cerca del cable de alimentación.

### ADVERTENCIA

Lea atentamente este manual en su totalidad y guárdelo para futuras consultas. Si no sigue las instrucciones de seguridad, podrían producirse lesiones o daños graves.

# Producto, piezas y accesorios

Antes de utilizar esta nueva freidora de aire tan especial, compruebe que estén presentes todas las piezas.

## Freidora de aire

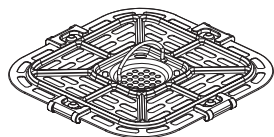
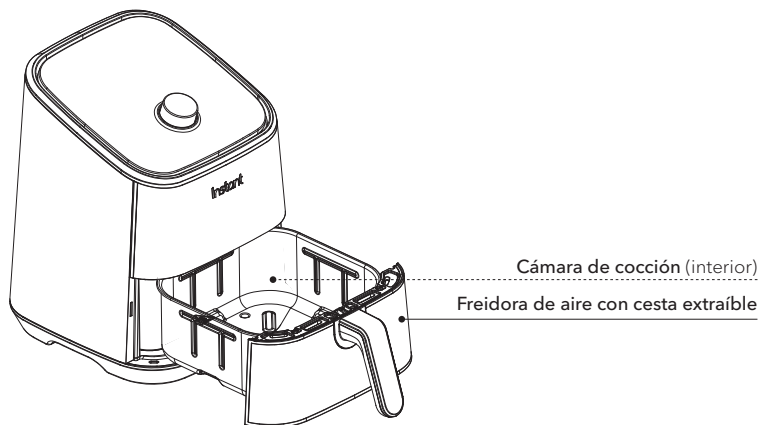
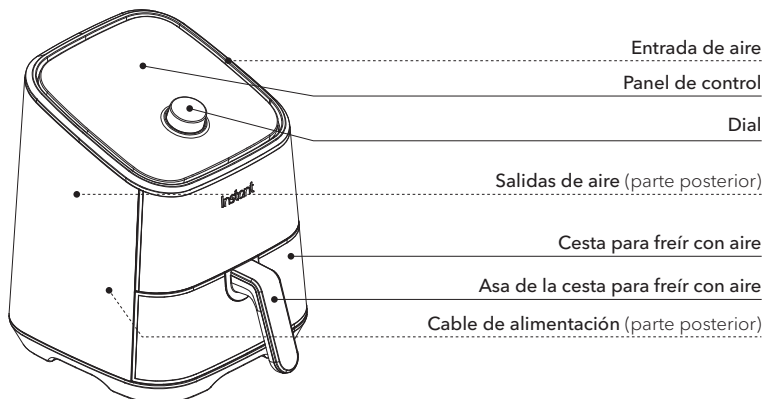

Bandeja de cocción

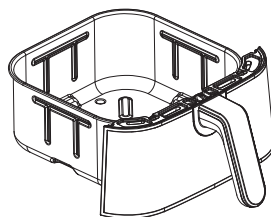



Cesta para freír con aire

*Las ilustraciones de este documento se proporcionan a título de referencia solamente y pueden ser distintas del producto real. Examine siempre el producto para conocer sus características con exactitud.*

# Primeros pasos

## Configuración inicial

“” «Si prestamos atención a los pequeños detalles, la recompensa es inversamente proporcional». - Liz Vassey

- 01 ¡Es hora de sacar esa Vortex Mini de la caja!
- 02 Saque la cesta para freír con aire e inspeccione la cámara de cocción en busca de material de embalaje suelto antes del primer uso.
-  No quite los soportes de silicona de la bandeja de cocción extraíble.
- 03 Si tiene la tentación de poner la freidora de aire sobre un fogón: ¡no lo haga! Colóquela sobre una superficie plana y estable, alejada de materiales combustibles y fuentes de calor externas. No coloque la freidora de aire encima de otro aparato.
-  Asegúrese de dejar al menos 13 cm de espacio encima y alrededor de todo el aparato.
- 04 Siga las instrucciones de Cuidado, limpieza y almacenamiento al lavar la freidora de aire nueva antes de utilizarla.
-  No quite las pegatinas de advertencia de seguridad ni la etiqueta de clasificación de la freidora de aire.

## ¿Falta algo o hay algún elemento dañado?

Póngase en contacto con un asesor de atención al cliente por correo electrónico a través de la dirección [support@instantpot.co.uk](mailto:support@instantpot.co.uk) o por teléfono llamando al **+44 (0) 3331 230051**, y con sumo gusto le ayudaremos como por arte de magia.

### ⚠ ADVERTENCIA

Lea las <b>instrucciones importantes de seguridad</b> antes de utilizar el aparato. De no leer y respetar esas instrucciones de seguridad, podrían producirse daños en el aparato, daños personales.	No coloque el aparato sobre un fogón ni sobre otro aparato, ni lo introduzca en un horno caliente. El calor de una fuente externa dañará el aparato.	Para evitar el riesgo de incendio, daños materiales o lesiones personales, no coloque nada encima del aparato y no obstaculice las salidas de aire.
--	--	---

# Primeros pasos

## Prueba de funcionamiento inicial

¿Hay que hacer la prueba de funcionamiento? No. Pero conocer los pormenores de la Vortex Mini es la base de triunfar en la cocina. Dedique unos minutos a familiarizarse con este pequeño gran compañero de cocina.

### 1.ª etapa: Preparar la freidora de aire para cocinar

- 01** Enchufe el cable de alimentación a una toma de corriente de 220-240 V.  
  
La freidora de aire está en modo de espera y en la pantalla se muestra **OFF** (apagado).
- 02** Saque la cesta para freír con aire de la cámara de cocción.
- 03** Coloque la bandeja de cocción en el fondo de la cesta para freír con aire (si aún no está instalada).
- 04** Vuelva a meter la cesta para freír con aire en la cámara de cocción.
- 05** Toque **Air Fry** (freír con aire).
- 06** Toque **Time** (tiempo) y, a continuación, gire el dial para ajustar el tiempo de cocción en 20 minutos (00:20).



Los ajustes realizados en el tiempo y la temperatura se guardan automáticamente en cada programa inteligente cuando toca **Start** (comenzar).

- 07** Toque **Start** (comenzar) para poner en marcha el aparato.

La pantalla muestra la palabra **On** (encendido) y en el estado de cocción se indica **Preheat** (precalentamiento).



Las primeras veces que utilice la freidora de aire, puede que note un fuerte olor a plástico.

Esto es normal, no es tóxico y dura muy poco

## ⚠ PRECAUCIÓN

La freidora de aire y la cesta para freír con aire estarán calientes en el transcurso y después de la cocción. Para evitar el riesgo de lesiones por quemaduras, **NO** toque las superficies calientes. Deje que la freidora de aire se enfríe hasta alcanzar la temperatura ambiente y, a continuación, limpie el aparato como se indica en las instrucciones de **Cuidado, limpieza y almacenamiento**.

# Primeros pasos

## 2.ª etapa: «Cocinar» (... no literalmente, que esto solo es una prueba)

- 01** Cuando la freidora de aire está lo suficientemente caliente, la pantalla muestra el mensaje **Add Food** (agregar alimentos).



Para esta prueba inicial, no agregue alimentos a la cesta para freír con aire.

Saque y vuelva a meter con cuidado la cesta para freír con aire. La pantalla alterna entre el tiempo y la temperatura de cocción, y en el estado de cocción se indica **Cook** (cocción).

- 02** A la mitad de la cocción, la pantalla muestra el mensaje turn **Food** (dar la vuelta a los alimentos).

Espere 10 segundos a que el programa se reanude automáticamente, o saque y vuelva a meter la cesta para freír con aire a fin de interrumpir y reanudar el programa manualmente.

- 03** Cuando quede un minuto, en la pantalla aparecerá la cuenta atrás del tiempo de cocción restante en segundos.

Una vez completado el programa inteligente, la pantalla muestra la palabra **End** (finalizado) y el ventilador se activa un rato para ayudar a refrigerar la freidora de aire.

- 04** Presione el dial o saque y vuelva a meter la cesta para freír con aire para volver al modo de espera. A partir de ahí, ya puede empezar a cocinar de verdad.



Si olvida este último paso, la freidora de aire emitirá un pitido a modo de recordatorio transcurridos 5, 30 y 60 minutos.

## ⚠ PRECAUCIÓN

La freidora de aire y la cesta para freír con aire estarán calientes en el transcurso y después de la cocción. Para evitar el riesgo de lesiones por quemaduras, **NO** toque las superficies calientes. Deje que la freidora de aire se enfríe hasta alcanzar la temperatura ambiente y, a continuación, limpie el aparato como se indica en las instrucciones de **Cuidado, limpieza y almacenamiento**.

# Panel de control

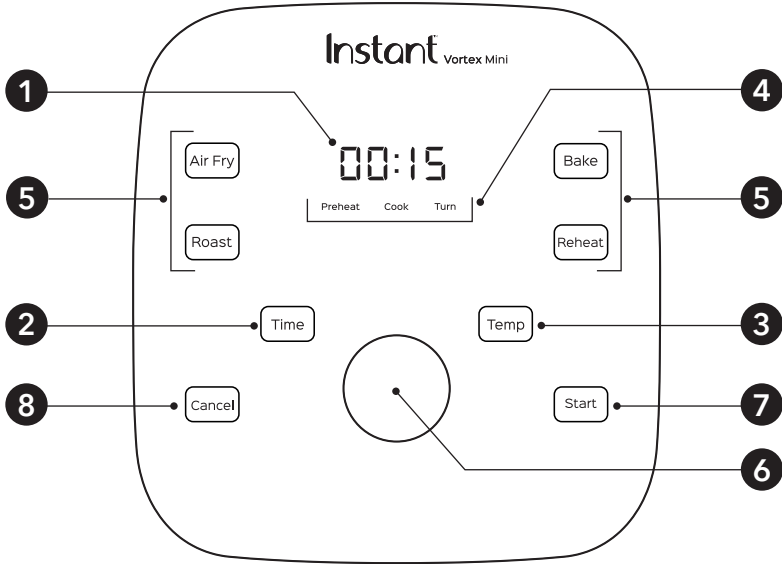

1	<b>Indicación de tiempo/ temperatura</b>	Muestra el tiempo de cocción, la temperatura ajustada, mensajes de recordatorio y mensajes de error.
2	<b>Time</b> (tiempo)	Toque Time (tiempo) y gire el dial si desea ajustar el tiempo de cocción.
3	<b>Temp</b> (temperatura)	Toque Temp (temperatura) y gire el dial si desea ajustar la temperatura de cocción.
4	<b>Estados de cocción</b>	<b>Preheat</b> (precalentamiento), <b>Cook</b> (cocción) y <b>Turn</b> (dar la vuelta).
5	<b>Programas inteligentes</b>	<ul style="list-style-type: none"> <li>• <b>Air Fry</b> (freír con aire)</li> <li>• <b>Roast</b> (asar)</li> <li>• <b>Bake</b> (hornear)</li> <li>• <b>Reheat</b> (recalentar)</li> </ul>
6	<b>Dial</b>	Gírelo para ajustar los tiempos y las temperaturas de cocción. Presiónelo para activar la pantalla.
7	<b>Start</b> (comenzar)	Toque <b>Start</b> (comenzar) para poner en marcha un programa inteligente seleccionado.
8	<b>Cancel</b> (cancelar)	Toque <b>Cancel</b> (cancelar) para detener un programa inteligente en cualquier momento y volver al modo de espera.

Dispone de todas las instrucciones de uso en línea en [instantpot.co.uk/vortexmini](https://instantpot.co.uk/vortexmini).

*Las ilustraciones de este documento se proporcionan a título de referencia solamente y pueden ser distintas del producto real. Examine siempre el producto para conocer sus características con exactitud.*

# Impostazioni

Per...	Seguire questi passaggi
Activar la freidora de aire.	Para activar la freidora de aire, toque la pantalla, presione el dial o saque y vuelva a meter la cesta para freír con aire. La pantalla muestra la palabra <b>OFF</b> (desactivado) para indicarle que el aparato está en modo de espera y preparado para ponerse en marcha.
Activar y desactivar el sonido.	En el modo de espera, mantenga presionados simultáneamente <b>Time</b> (tiempo) y <b>Temp</b> (temperatura) tres segundos. La pantalla muestra el mensaje <b>S On</b> (sonido activado) cuando el sonido está activado, y <b>SOFF</b> (sonido desactivado) cuando el sonido está desactivado.  Las alertas de error no se pueden silenciar.
Cambiar la escala de temperaturas (°C o °F).	En el modo de espera, mantenga presionado el botón <b>Temp</b> (temperatura) cinco segundos para alternar entre °C y °F.
Guardar un tiempo de cocción personalizado.	Seleccione un programa inteligente y, seguidamente, toque <b>Time</b> (tiempo) y utilice el dial para ajustar el tiempo como desee. Presione el dial o toque <b>Start</b> (comenzar) para guardar el cambio.
Guardar una temperatura de cocción personalizada.	Seleccione un programa inteligente y, seguidamente, toque <b>Temp</b> (temperatura) y utilice el dial para ajustar la temperatura como desee. Presione el dial o toque <b>Start</b> (comenzar) para guardar el cambio.

# Impostazioni

Per...	Seguire questi passaggi
<b>Restablecer un programa inteligente individual.</b>	<p>En modo de espera, mantenga presionado el botón del programa inteligente cuyos ajustes desee restablecer (por ejemplo:</p> <p>Air Fry [freír con aire]) tres segundos. El tiempo y la temperatura de cocción de ese programa inteligente recuperan los ajustes de fábrica.</p>
<b>Restablecer todos los programas inteligentes.</b>	<p>En el modo de espera, mantenga presionado el dial tres segundos. Los tiempos y las temperaturas de cocción de todos los programas inteligentes recuperan los ajustes de fábrica.</p>

# Estados de cocción

00:15

Preheat

Cook

Turn

La freidora de aire se está calentando para alcanzar la temperatura perfecta para cocinar los alimentos



La cocción está en curso.

Es el momento de darles la vuelta a los alimentos o de mezclarlos, según indique la receta.

 No se aplica al programa Reheat (recalentar).

 No se aplica a los programas Bake (hornear) ni Reheat (recalentar).

## Mensajes de estado

OFF	La freidora de aire está en modo de espera.
On	Un programa inteligente está en la etapa de <b>Preheat</b> (precalentamiento).  No se aplica al programa <b>Reheat</b> (recalentar).
Add Food	Este mensaje aparece para indicarle que la freidora de aire ha alcanzado la temperatura de cocción perfecta y se pueden agregar alimentos a la cesta para freír con aire (si aún no se ha hecho).  No se aplica al programa <b>Reheat</b> (recalentar).
OPEN	Puede indicar que la cesta para freír con aire se ha sacado o no se ha metido completamente.
05:20	La información de la pantalla alterna entre las indicaciones de tiempo y temperatura de cocción y los mensajes.
Turn Food	Es el momento de darles la vuelta a los alimentos o de mezclarlos, según indique la receta.  No se aplica a los programas <b>Bake</b> (hornear) ni <b>Reheat</b> (recalentar).
End	El programa inteligente ha finalizado.

# Cocción

Con la freidora Vortex, cocinar es rápido y sencillo: los alimentos entran tal cual y salen con un delicioso crujiente.

Dispone de todas las instrucciones de uso y los tiempos de cocción en línea en [instantpot.co.uk](https://instantpot.co.uk), y puede visitar nuestro sitio de recetas en [instantpotco.uk](https://instantpotco.uk) para acceder a recetas divertidas y fáciles de seguir. También puede descargar la aplicación Instant Pot gratuita para buscar recetas, guardar sus platos favoritos, tomar notas y mucho más en [instantappliances.com/app](https://instantappliances.com/app).

## Air Fry (freír con aire), Roast (asar), Bake (hornear) y Reheat (recalentar)

Estos programas aportan a las comidas todo el sabor intenso y crujiente de la fritura pero con poco o ningún aceite, para que pueda despedirse de la suciedad de la grasa y de las calorías extra. Los ajustes predeterminados sirven de punto de partida desde el que se puede experimentar para obtener los resultados que más le gusten.

Programa inteligente	Tiempo predeterminado	Rango de tiempo	Temperatura predeterminada	Rango de temperaturas
<b>Air Fry</b> (freír con aire)	12 minutos (00:12)	De un minuto a una hora (00:01 bis 01:00)	205°C	De 82 a 205 °C
<b>Roast</b> (asar)	18 minutos (00:18)	De un minuto a una hora (00:01 bis 01:00)	193°C	De 82 a 205 °C
<b>Bake</b> (hornear)	30 minutos (00:30)	De un minuto a una hora (00:01 bis 01:00)	166°C	De 82 a 205 °C
<b>Reheat</b> (recalentar)	10 minutos (00:10)	De un minuto a una hora (00:01 bis 01:00)	138°C	De 49 a 182 °C

### PRECAUCIÓN

Para evitar el riesgo de incendio, daños materiales y lesiones personales, NO rocíe aceite en la cámara de cocción.

### PRECAUCIÓN

Al cocinar carne, utilice siempre un termómetro para carne para comprobar que la temperatura interna alcanza la temperatura mínima de seguridad. Visite el sitio web de la Organización Mundial de la Salud (OMS) en [https://www.who.int/foodsafety/publications/consumer/en/5keys\\_en.pdf?ua=1](https://www.who.int/foodsafety/publications/consumer/en/5keys_en.pdf?ua=1) y/o consulte las recomendaciones del gobierno local en materia de seguridad alimentaria para obtener más información.

### PRECAUCIÓN

La freidora de aire y los accesorios para freír con aire estarán calientes en el transcurso y después de la cocción. No toque las superficies calientes con las manos desprotegidas. Utilice siempre protección para las manos adecuada y extreme la precaución al agregar alimentos a la cámara de cocción caliente o al retirarlos de esta. Deje que todos los elementos se enfríen hasta alcanzar la temperatura ambiente y, a continuación, límpielos como se indica en las instrucciones de **Cuidado, limpieza y almacenamiento**.

Para evitar lesiones por quemaduras, utilice siempre protección para las manos adecuada y extreme la precaución al agregar alimentos a la cámara de cocción caliente o al retirarlos de esta.

# Cuidado, limpieza y almacenamiento

Limpie la freidora de aire y los accesorios después de cada uso.

Desenchufe siempre la freidora de aire y deje que se enfríe hasta alcanzar la temperatura ambiente antes de limpiarla. No utilice nunca estropajos, polvos ni detergentes químicos abrasivos en ninguna de las piezas o componentes.

Deje que todas las superficies se sequen bien antes de usar el aparato y antes de almacenarlo.

Pieza o accesorio	Método de limpieza y notas
<b>Cesta para freír con aire</b>	<ul style="list-style-type: none"><li>• Limpie la cesta para freír con aire con una esponja o un trapo, agua templada y lavavajillas; a continuación, enjuáguela bien. Procure eliminar toda la grasa y los restos de alimentos.</li><li>• NO sumerja la cesta en agua ni en ningún otro líquido.</li><li>• NO lave la cesta en el lavavajillas.</li></ul>
<b>Bandeja de cocción</b>	<ul style="list-style-type: none"><li>• Limpie la bandeja de cocción con un trapo o una esponja, agua templada y lavavajillas.</li><li>• La bandeja de cocción tiene un revestimiento antiadherente. Para evitar daños en el revestimiento antiadherente, NO utilice utensilios de limpieza metálicos.</li></ul>
<b>Cámara de cocción</b>	<ul style="list-style-type: none"><li>• Limpie la cámara de cocción con una esponja o un trapo suave, agua templada y lavavajillas.</li><li>• Para eliminar la grasa de la cocción y los residuos de alimentos de la cámara de cocción, pulverice una mezcla de vinagre con bicarbonato y límpiela con un trapo humedecido.</li><li>• Si las manchas se resisten, deje reposar la mezcla en la zona afectada durante unos minutos antes de frotarla para limpiarla.</li><li>• Inspeccione el serpentín de calentamiento en busca de salpicaduras de aceite y restos de alimentos. Limpie el serpentín de calentamiento con un trapo humedecido si es necesario. Asegúrese de que el serpentín de calentamiento esté completamente seco antes del siguiente uso.</li></ul>
<b>Exterior</b>	<ul style="list-style-type: none"><li>• Limpie el exterior con una esponja o un trapo suave humedecido y séquelo bien.</li></ul>

*Cualquier otra tarea de mantenimiento debe realizarla un representante autorizado.*

## ⚠ ADVERTENCIA

Para evitar el riesgo de descarga eléctrica y lesiones personales:

- No sumerja el aparato en agua.
- No enjuague el aparato debajo del grifo.
- No moje las clavijas del cable de alimentación.

Sin una limpieza adecuada, se pueden acumular restos de alimentos y salpicaduras de grasa alrededor de la placa calefactora, lo que puede acarrear el riesgo de que se produzca humo, un incendio y lesiones personales.

Si huele o ve humo, toque **Cancel** (cancelar), desenchufe el aparato y deje que se enfríe. Elimine los restos de alimentos o las salpicaduras de grasa con un trapo suave y detergente lavavajillas.

# Garantía

## Garantía limitada

Earlyview Ltd., distribuidor autorizado de Instant Brands, Inc., e Instant Brands Inc. (en conjunto, la «Empresa») garantizan la ausencia de defectos de fabricación y de materiales en este producto, para un uso doméstico convencional, durante un periodo de un (1) año a partir de la fecha de compra original. Esta garantía limitada cubre solamente al comprador original y el uso del aparato dentro del Reino Unido. Esta garantía no cubre el uso del aparato fuera del Reino Unido.

Para disfrutar de reparaciones con arreglo a esta garantía limitada, es necesario que proporcione una prueba de la fecha de la compra original y, si así se le solicita, que devuelva el aparato. Siempre y cuando el aparato se haya utilizado y mantenido con arreglo a las instrucciones por escrito incluidas con el aparato (que también están disponibles en [instantpot.co.uk](https://www.instantpot.co.uk)), la Empresa podrá, a su entera y exclusiva discreción: i) reparar los defectos de material y fabricación; o ii) sustituir el aparato. En caso de sustitución del aparato, la garantía limitada del aparato de sustitución vencerá a los 12 meses de la fecha de compra del aparato original por parte del consumidor.

La Empresa no se responsabiliza de los gastos de envío de las reparaciones en garantía.

## Limitación y exclusiones

Cualquier modificación o intento de modificación en el aparato puede interferir en el funcionamiento seguro del aparato y puede provocar lesiones y daños graves. Cualquier modificación o intento de modificación en el aparato o cualquier pieza del mismo anulará la garantía, a menos que dichas modificaciones o alteraciones fueran expresamente autorizadas por la Empresa.

Esta garantía no cubre 1) el desgaste normal; 2) los daños provocados por un uso indebido, negligente o no razonable del aparato, un montaje o desmontaje inadecuado, un uso que contravenga las instrucciones de funcionamiento, la falta de mantenimiento razonable y necesario, casos de fuerza mayor (como incendios, inundaciones, huracanes y tornados), o la reparación o la alteración por cualquier persona, a menos que haya sido por orden y autorización expresas de la Empresa; y 3) las reparaciones en las que el aparato se haya utilizado para un uso distinto al uso doméstico normal, y de manera que contravenga las instrucciones publicadas destinadas al usuario o el operador.

En la medida de lo permitido por la ley, la responsabilidad de la Empresa, si tuviera alguna, respecto de cualquier aparato o pieza supuestamente defectuoso se limitará a la reparación o sustitución de dicho aparato o pieza del mismo y no excederá el precio de compra de un aparato de recambio de similares características. Salvo si se indica lo contrario por la presente y en la medida en que lo permita la ley, 1) la Empresa no ofrece garantías, condiciones ni representaciones, ya sean expresas o implícitas, por uso, costumbre de comercio o de cualquier otra manera con respecto al aparato o las piezas que se cubren por medio de esta garantía y 2) la Empresa no se hace responsable de los daños indirectos, especiales o consecuenciales derivados de o en relación con el uso o el rendimiento del aparato, o daños con respecto a cualquier pérdida económica, pérdida material, pérdida de ingresos o beneficios, pérdida de disfrute o uso, costes de eliminación, instalación o cualquier otro daño consequential de cualquier tipo.

Podría tener derechos y recursos de conformidad con las leyes vigentes además de aquellos de los que dispone de acuerdo con lo estipulado en esta garantía.

# Garantía

## Registro de la garantía

Visite [instantpot.co.uk/support/register](https://instantpot.co.uk/support/register) para registrar el aparato. Se le pedirá que proporcione su nombre, su dirección de correo electrónico, el nombre del establecimiento, la fecha de compra, el número de modelo y el número de serie (estos dos figuran en el aparato). Este registro nos permitirá mantenerle informado de desarrollos de productos y recetas, y ponernos en contacto con usted en el improbable caso de que se produzca un aviso de seguridad relacionado con el producto. Al registrarse, afirma que ha leído y entendido las instrucciones de uso y las advertencias que acompañan al aparato.

## Reparaciones en garantía

Su nombre, dirección de correo electrónico o número de teléfono.

Una copia del comprobante de compra original con el número de pedido, el modelo y el número de serie.  
Una descripción del defecto del producto, que incluya imágenes o vídeos si fuera posible.

## Información del contacto

Instant Pot / Earlyview Ltd  
Unit 5 Hershaw Farm Business Park  
Kitsmead Lane  
Chertsey, Surrey, KT16 0DN, Reino Unido

Correo electrónico: [support@InstantPot.co.uk](mailto:support@InstantPot.co.uk)

Teléfono: **+44 (0) 3331 230051**

Esta garantía se actualizó por última vez el 1 de septiembre de 2019 para todos los productos vendidos a partir del [1 de noviembre de 2019]. Si el producto incluye la versión antigua de la garantía, la garantía se seguirá respetando.

## Reciclaje

Este aparato dispone de conformidad con la Directiva 2012/19/UE sobre residuos de aparatos eléctricos y electrónicos (RAEE). Asimismo, dispone de conformidad con las Directivas europeas

2014/30/UE sobre compatibilidad electromagnética y sus revisiones, y 2014/35/UE sobre baja tensión y sus revisiones.

Este símbolo indica que el producto no debería eliminarse con los demás residuos domésticos en toda la UE. Para evitar posibles daños al medioambiente y a la salud humana provocados por la eliminación incontrolada de residuos, recíclelo responsablemente a fin de fomentar la reutilización sostenible de las fuentes de materiales. Para devolver un aparato usado, utilice los sistemas de recogida y devolución o póngase en contacto con el departamento de atención al cliente para obtener más información acerca del reciclaje y los RAEE.



# Inst nt™

Instant Brands Inc.  
11-300 Earl Grey Dr., Suite 383  
Ottawa, Ontario  
K2T 1C1, Canada

Earlyview Ltd (distribuidor oficial de Instant Pot)  
5 Hersham Farm Business Park  
Kitsmead Lane, Chertsey, Surrey, KT16 0DN, Reino Unido

Registre ya su producto en:  
**[www.instantpot.co.uk/support/register](http://www.instantpot.co.uk/support/register)**

Datos de contacto de atención al cliente:  
+44 (0) 3331 230051  
**[support@instantpot.co.uk](mailto:support@instantpot.co.uk)**

**[instantpot.co.uk](http://instantpot.co.uk)**  
**[instantpot.co.uk/instant-pot-shop](http://instantpot.co.uk/instant-pot-shop)**

Descargue la aplicación gratuita:



Súmese a la comunidad oficial de Instant Pot:  
**[www.facebook.com/groups/InstantPotUKCommunity](https://www.facebook.com/groups/InstantPotUKCommunity)**

 @instantpotUK

 @InstantPotUK

 @instantpotuk

Fabricado en China

Copyright © 2020 Instant Brands™ Inc

885-0304-61